

Bedienungsanleitung

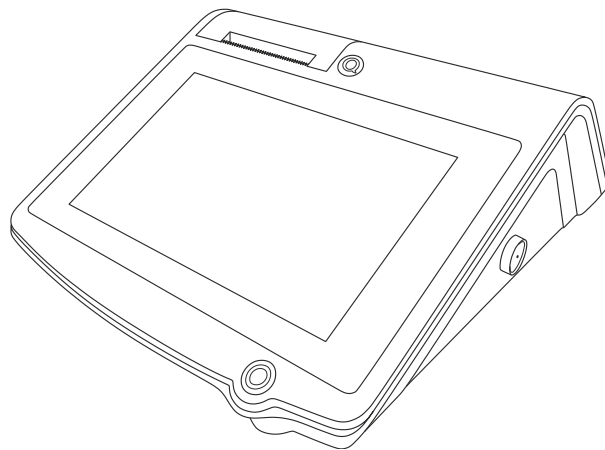

@ TOUCH 10

...designed to succeed

Sehr geehrte Kunden!

Wir freuen uns, Sie zu der Familie der QUORION-Kunden zählen zu dürfen, und hoffen, Sie von unseren Vorzügen, wie Qualität, Flexibilität und Kunden-Zufriedenheit, überzeugen zu können.

Mit der QUORION QTouch 10 haben Sie ein hochwertiges POS-System erworben, das vollständig auf Ihre Kundenwünsche konfigurierbar und doch leicht und schnell zu bedienen ist. Sie können es sowohl für Handels- und Scanning-Anwendungen als auch im Gastronomie-Bereich nutzen. Unsere dynamisch einstellbare Software wird dabei allen Anforderungen gerecht. Eine Vielzahl moderner Schnittstellen erlaubt Ihnen den Anschluss aller kassentypischen Peripheriegeräte.

Die Flexibilität der Software und die hohe Qualität der Hardware haben unsere Produkte weltweit so erfolgreich gemacht. Auch in Zukunft legen wir großen Wert darauf, eng mit Ihnen, unseren Kunden, zusammenzuarbeiten.

Ihr QUORION Team

Erste Inbetriebnahme

- (1) Kasse bitte auspacken und aufstellen.
- (2) Schließen Sie die Kasse an eine Netzsteckdose an. Bitte beachten Sie die elektrischen Anschlussbedingungen (siehe Leistungsschild).
- (3) Öffnen Sie den Drucker indem Sie den Druckerauslösehebel wie dargestellt nach oben drücken (Abbildung 1) und legen Sie die Bonrolle ein (Abbildung 2).

Schließen Sie den Drucker wieder. Bitte beachten Sie, dass der Deckel vollständig einrastet (Abbildung 3)

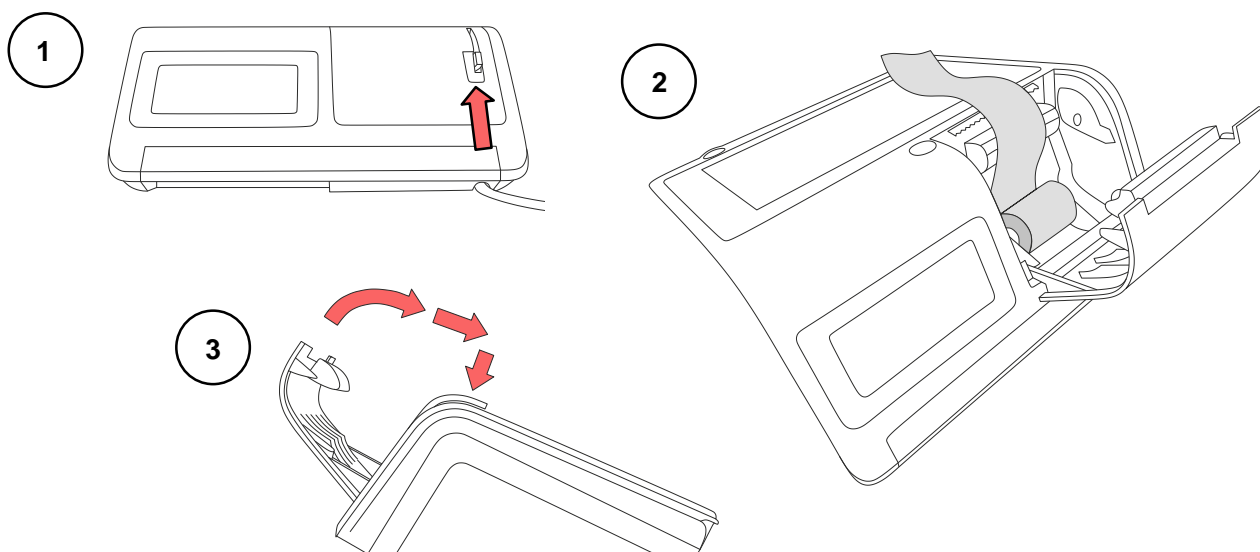

- (4) Schalten Sie die Kasse mit dem Power-ON-Taster (siehe Darstellung) ein; danach bootet die Kasse.

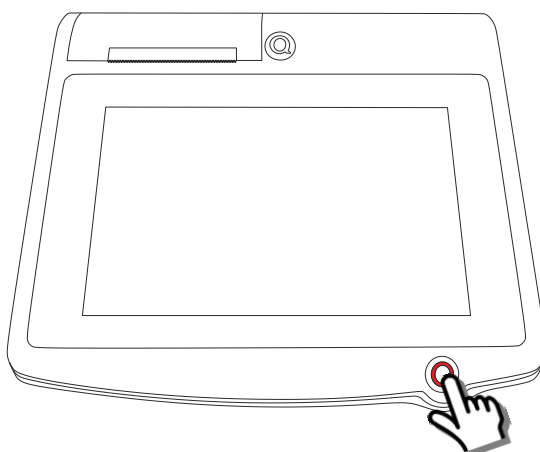

- (5) Die Kasse ist betriebsbereit und zeigt eine Beispielkonfiguration, die zum Kennenlernen der Kasse entworfen wurde. Sie dient weiterhin als Ausgangspunkt für eine eigene Konfiguration, die im Hauptteil der Bedienungsanleitung beschrieben ist. Im folgenden Kapitel „Erste Schritte“ werden Ihnen einfache grundlegende Bedienungen vorgestellt, die Ihnen den Einstieg im Umgang mit der Kasse erleichtern sollen.

Erste Schritte

(1) Buchung Artikel

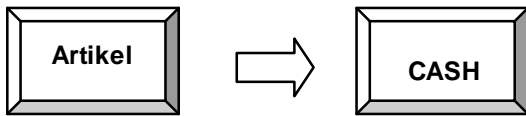

(2) Abbruch der Transaktion

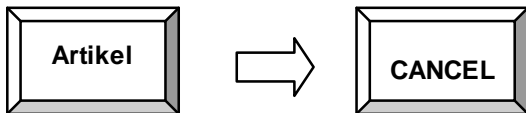

(3) Buchung von 5 gleichen Artikeln

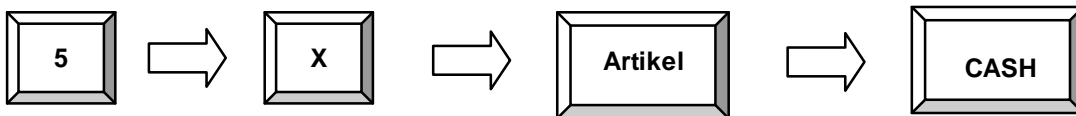

(4) Artikel auf einen Tisch buchen

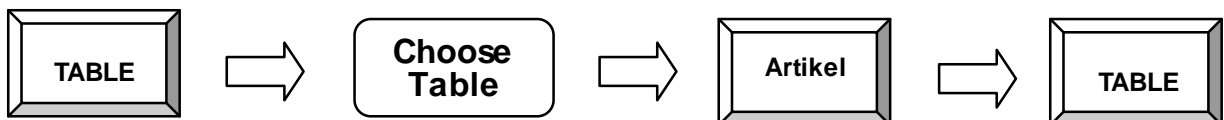

(5) Tischbuchung durch Bezahlung abschließen

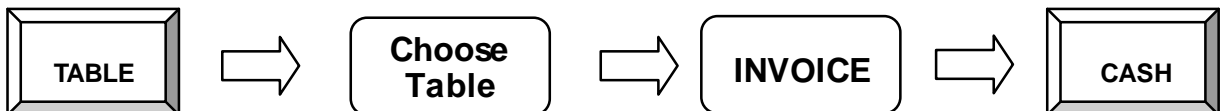

(6) Benutzerwechsel auf Manager

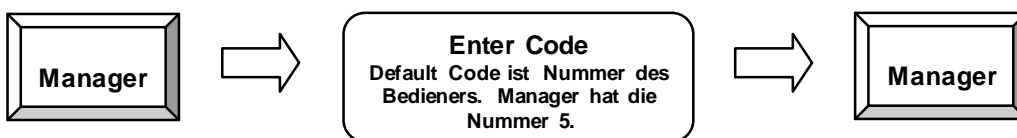

(7) Bericht ausdrucken (nur als Manager möglich)



(8) Kasse ausschalten

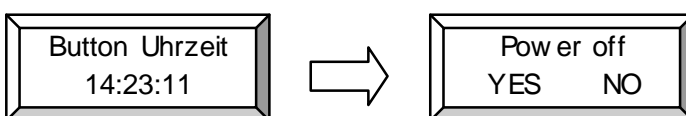

Alle weiteren Einstellungen und Änderungen sowie Fragen zur Bedienung entnehmen Sie bitte den Hauptteil dieser Bedienungsanleitung.

Inhaltsverzeichnis

1. Sicherheitshinweise	7
2. Allgemeines	8
2.1 Technische Daten.....	8
2.2 QTouch 10 Komponenten.....	9
2.3 Schnittstellen.....	10
2.3.1 Anschlussbelegung.....	11
2.3.2 Adapterkabel für RS232.....	11
2.4 Betriebsarten.....	13
3. Tastenbezeichnungen und –funktionen	13
4. Anmelden und Registrieren	15
4.1 Bediener/Verkäufer anmelden.....	15
4.2 Registrieren in eine Warengruppe.....	16
4.3 Registrieren von programmierten Artikeln.....	16
4.4 Neupreis Eingabe.....	16
4.5 Anlegen von Artikeln während des Verkaufsvorgangs.....	17
4.6 Multiplikation/Division.....	18
4.7 Halten eines Verkaufsvorgangs.....	19
4.8 Zahlung in Hauptwährung.....	19
4.9 Zahlung in Fremdwährung.....	20
4.10 Bon Ein/Aus und Bonkopie.....	20
4.11 Uhrzeit und Datum.....	20
4.12 Kein Verkauf / Lade öffnen.....	20
5. Korrekturen	21
5.1 Löschen von Eingaben und Fehlermeldungen.....	21
5.2 Sofort-Storno.....	21
5.3 Aufrechnungs-Storno.....	21
5.4 Retour.....	22
5.5 Dauer-Retour.....	22
5.6 Bon-Storno.....	23
5.7 Zahlungsart-Korrektur.....	23
6. Rabatte, Ein- und Auszahlungen	23
6.1 Prozentualer Zuschlag/Abschlag.....	23
6.2 Absoluter Zuschlag/Abschlag.....	24
6.3 Ein- und Auszahlungen.....	24
7. Ebenen-Umschaltung	25
7.1 PL U/WG- Umschaltung.....	25
7.2 Artikelpreis-Ebenen.....	25
7.3 Steuer-Umschaltung.....	25
7.4 Tastatur- Ebenen.....	26
8. Saldo-Funktionen (Tische)	26
8.1 Tisch öffnen und schließen.....	26
8.2 Tisch abrechnen.....	27
8.3 Tisch umbuchen.....	27

8.4 Tisch separieren	28
8.5 Tisch übergeben.....	28
8.6 Zubereitungsarten und Beilagen	29
9. Berichte	29
9.1 Systemberichte	30
9.2 Benutzerberichte	31
9.3 Elektronisches Journal.....	32
9.3.1 Textformat.....	32
9.3.2 Binärformat.....	33
10. Programmierung	33
10.1 Programmierung von Datum und Uhrzeit.....	33
10.2 Artikel-Schnellprogrammierung.....	34
10.3 Daten-Programmierung.....	35
10.4 Scanning	36
10.5 Programmversion und Testroutinen.....	38
11. Trainingsmodus	38
12. Gebrauchshinweise	39
12.1 Benutzung des Touch-Screens.....	39
12.2 Kalibrierung des Touch-Screens.....	39
12.3 Stromversorgung und Interfaces	39
12.4 Reinigung und Pflege	39
12.5 Service und Wartung	39
13. Fehlermeldungen	40
14. Informationen zur EMV und Sicherheit.....	40

1. Sicherheitshinweise

Die folgenden Sicherheitsregeln sind beim Aufstellen und Arbeiten mit dem Gerät zu beachten:

- Vor Anschluss des Gerätes überprüfen, dass die vorhandene Netzspannung mit der Spannung auf dem Leistungsschild des Gerätes übereinstimmt.
- Verwendung nur mit dem im Lieferumfang enthaltenen Netzteil.
- Die Netzsteckdose muss leicht erreichbar und zugänglich sein.
- Gerät nur an Steckdose mit geerdetem Schutzleiter anschließen.
- Defekte Sicherungen nur mit einer dem Originalwert entsprechenden Sicherung ersetzen. Sicherung oder Sicherungshalter **niemals** kurzschließen.
- Öffnen des Gerätes sowie Wartungs- und Reparaturarbeiten dürfen nur von qualifizierten Service-Technikern durchgeführt werden.
- Verwenden Sie als Netzleitung niemals ein beschädigtes oder nicht zulässiges Kabel. Schließen Sie nur zugelassenes Zubehör an.
- Verlegen Sie Kabel so, dass niemand darauf treten oder darüber stolpern kann.
- Trennen Sie das Gerät vor der Reinigung vom Stromnetz.
- Gerät keinen extremen Temperaturen, direkter Sonneneinstrahlung, extremer Luftfeuchtigkeit oder Nässe aussetzen.
- Keine Flüssigkeiten auf dem Gerät abstellen. Sie können einen Brand bzw. einen elektrischen Schlag auslösen.
- Stellen Sie das Gerät auf eine ebene, rutschfeste Unterlage.
- Bewahren Sie diese Bedienungsanleitung gut auf und geben Sie das Gerät nur mit der Anleitung und dem mitgelieferten Zubehör an Dritte weiter.
- Entsorgen Sie unbrauchbare Akkus, Batterien und Geräte den gesetzlichen Bestimmungen entsprechend.

2. Allgemeines

2.1 Technische Daten

Prozessor	CPU	600 MHz Cortex A8, Lüfterlos
Speicher	Programmspeicher	512 MB NAND Flash
	Arbeitsspeicher	256 MB DDR2 RAM
	Datenspeicher	2 GB Micro-SD erweiterbar bis 32 GB
Display	Bedienerdisplay	10,1" TFT LCD Display,
	Touch-Screen	analog-resistive
	Auflösung	1024 x 600 mit 256000 Farben
	Kundendisplay	192 x 64 LCD grafisch mit Hintergrundbeleuchtung
Drucker	Drucker	Hochgeschwindigkeitsthermodrucker 57/80 mm mit oder ohne Cutter
Tastatur	Extern	Optional
Schnittstellen	Seriell	2 x RS232, Power-Output (5V)
		2 x RS232, Power-Output (5V) Optional
	USB	2 x USB 2.0 Host
		1 x USB 2.0 Device
	LAN/Ethernet	1 x LAN (100 Mbit)
	Kassenlade	2 x Kassenlade (24V) an 1 Buchse
	Kartenleser + USB	Optional
	Bedienerschloss	Dallas iButton
Software	Betriebssystem	Linux basierend
	Anwendungsprogramm	QMP oder QUORION Softwaresystem
	Max. Anzahl Artikel	55,000
	Max. Anzahl Warengruppen	999
	Max. Anzahl Bediener	999
	Max. Anzahl Verkäufer	999
	Max. Anzahl Tische / Accounts	30,000
	Max. Anzahl Benutzer-Berichte	99
Spezifikationen	Abmessungen (LxBxH)	300x300x120 mm
	Gewicht	2,5 kg
	Stromversorgung	110 – 230V AC
	Betriebstemperatur	0°C – + 45°C
	Lagertemperatur	- 20°C – + 60°C

Die angegebenen Software-Parameter sind Maximalwerte, die nur mit entsprechender Hardwareausstattung (Zusatzspeicher) und Konfiguration erreicht werden können!

2.2 QTouch 10 Komponenten

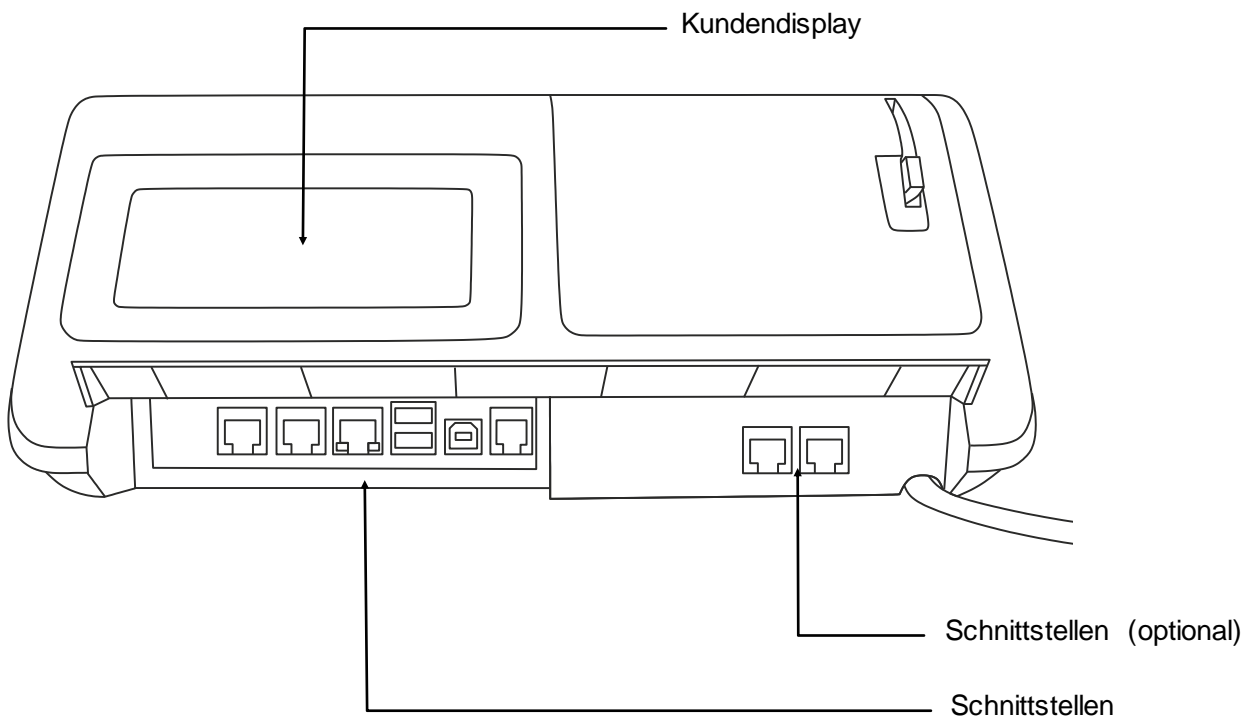
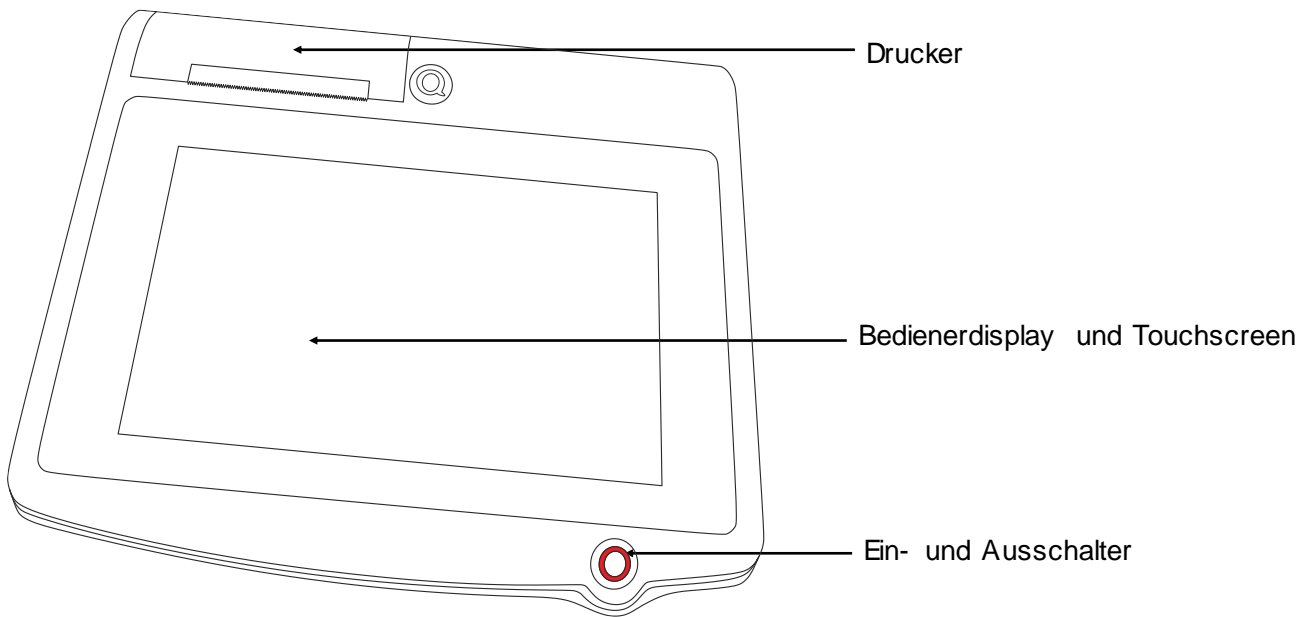

2.3 Schnittstellen

Die POS QTouch 10 besitzt eine Vielzahl von Schnittstellen zum Anschluss unterschiedlicher externer Geräte. Neben den bewährten seriellen RS232-Interfaces unterstützen die Systeme auch moderne PC-Schnittstellen wie USB Typ-A (Anschluss von USB Geräten), USB Typ-B (Programmierung der Kasse über einen Laptop oder PC), SD Card Reader und Ethernet (LAN). Damit stehen Ihnen neben den Anschlüssen für kassentypische Peripheriegeräten, wie Küchen- und Rechnungsdrucker, Scanner, Kundendisplay, Kartenleser, Modem, auch neue leistungsfähige Schnittstellen zur schnellen Datenübertragung und einfachen Vernetzung zur Verfügung.

Bitte beachten Sie, dass die Schnittstellen vor dem Anschluss externer Geräte entsprechend programmiert werden müssen. Bei Fragen zur Programmierung wenden Sie sich bitte an Ihren QUORION-Fachhändler.

Ansicht hinten

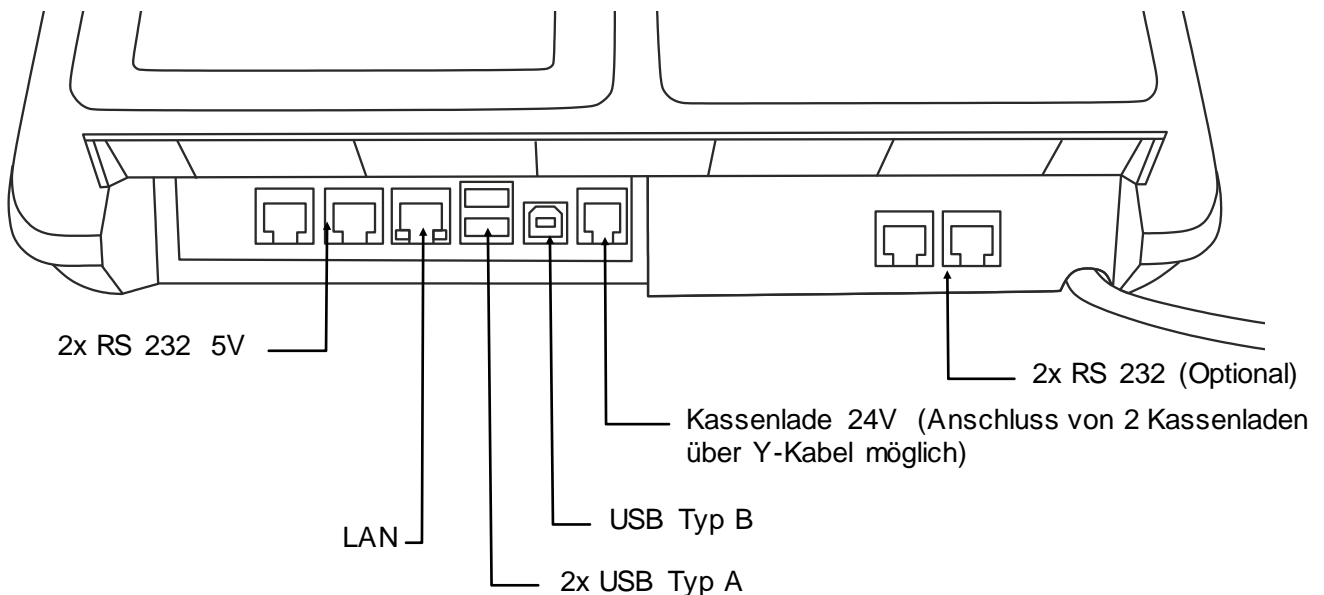

Ansicht vorn

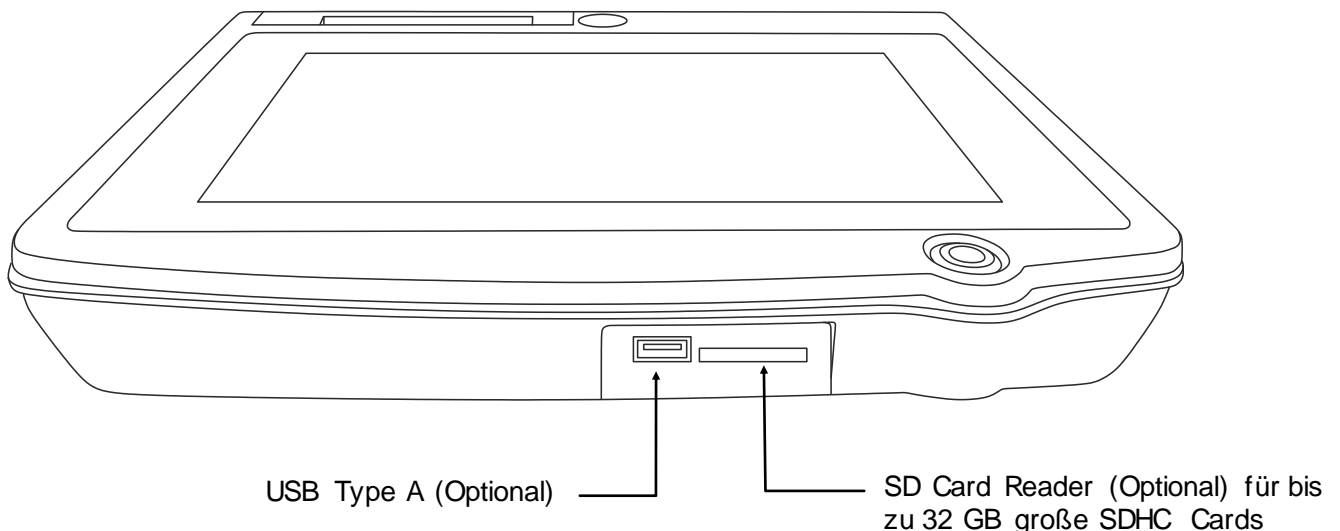

2.3.1 Anschlussbelegung

RS232 Port

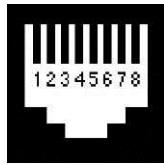

- 1: +5V DC (max. 0,5A)
- 2: RxD
- 3: TxD
- 4: DTR
- 5: GND
- 6: DSR
- 7: RTS
- 8: CTS

Ethernet Netzwerk

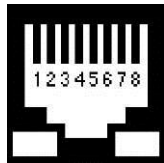

- 1: TX+
- 2: TX-
- 3: RX+
- 6: RX-

USB Typ A



- 1: VCC
- 2: USB N0
- 3: USB P0
- 4: GND

USB Typ B



- 1: VCC
- 2: USB N0
- 3: USB P0
- 4: GND

Kassenlade



- 1: GND
- 2: Draw er Drive Signal 1
- 3: Sensor Sw itch
- 4: Draw er Drive Pow er
- 5: Draw er Drive Signal 2
- 6: Sensor GND

2.3.2 Adapterkabel für RS232

Zum Anschluss von Standard-Peripheriegeräten benötigen Sie ein Adapterkabel vom RJ-Interface der POS QTouch 10 zum D-SUB-Anschluss des externen Gerätes. Verbinden Sie das mitgelieferte Kabel des anzuschließenden Gerätes mit dem D-SUB-Stecker des Adapterkabels und stecken Sie das andere Ende des Adapters in die Schnittstellenbuchse Ihrer POS.

Das Adapterkabel können Sie bei Ihrem lokalen QUORION-Händler erwerben. Alternativ können Sie auch spezielles Kabel zur direkten Verbindung der QTouch 10 mit externen Geräten anfertigen. Beachten Sie dabei bitte folgende Spezifikationen:

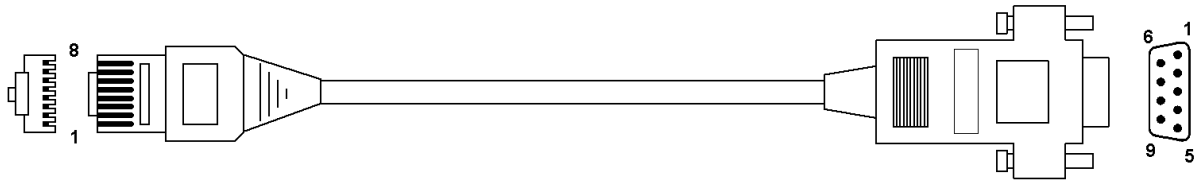

Adapterkabel DTR/DSR-Typ (grau)

CON-M 08Pin/RJ45

CON-M 09Pin/DSUB

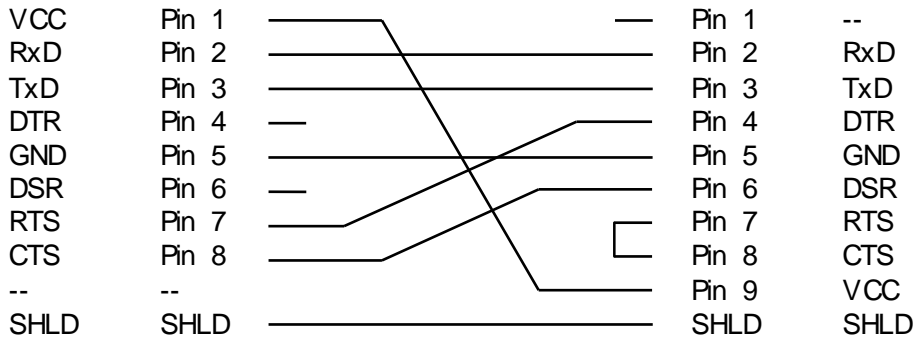

Empfohlen für:

- PC
- Externe Drucker
- Externe Displays
- Mobile Bestellterminals (Handy)
- Kreditkartenterminals
- Scanner
- Waagen

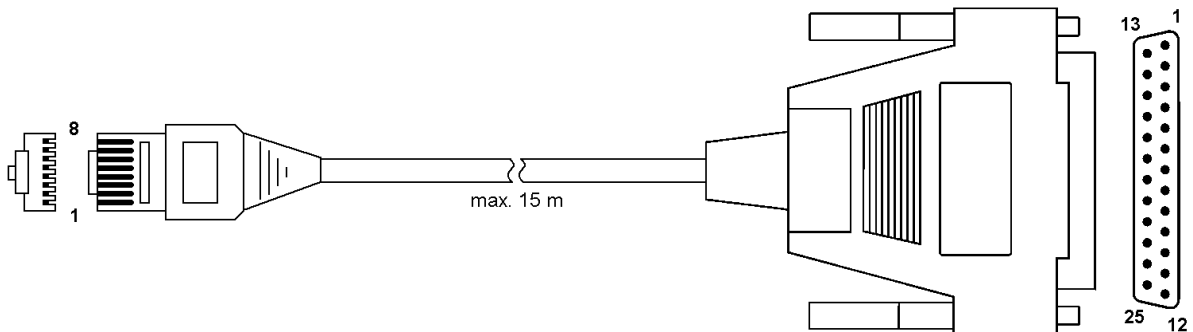

Direktverbindung zum Küchendrucker

CON-M 08Pin/RJ45

CON-M 25Pin/DSUB

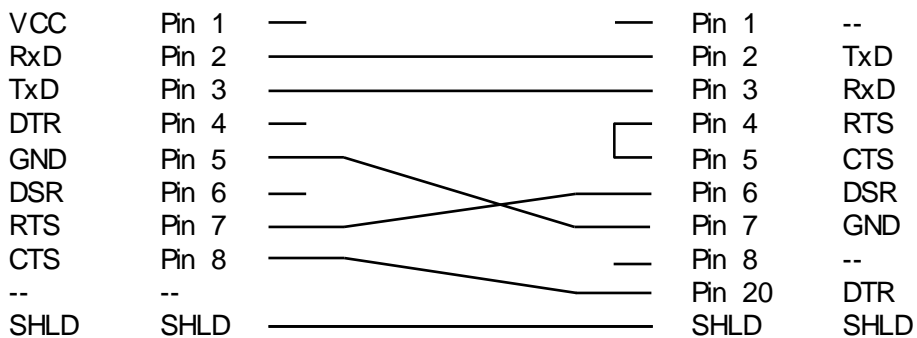





















2.4 Betriebsarten

Die Betriebsarten kontrollieren die Bedienung Ihres POS-Systems. Es gibt 5 verschiedene Betriebsarten mit unterschiedlicher Funktionalität. Die Umschaltung erfolgt mit der Betriebsarten-Taste oben rechts auf der Touchtastatur, alternierend in der Reihenfolge R – X – Z – M – P.

Betriebsart	Anzeige	Funktion
R	– REG –	Registrieren – alle Buchungen und Verkaufsvorgänge
X	– – X – –	X-Bericht – Anzeige und Ausdruck der Berichte ohne Löschung
Z	– – Z – –	Z-Bericht – Anzeige und Ausdruck der Berichte mit Löschung
M	– MGR –	Manager – alle Buchungen und Verkaufsvorgänge – alle Funktionen mit Managerzwang – Schnellprogrammierung
P	– – P – –	Programmieren – Programmierung aller Funktionen

3. Tastenbezeichnungen und –funktionen

Taste	Bezeichnung	Funktion
	Numerische Tasten	- Eingabe von Zahlen
	Korrektur	- Löschen fehlerhafter Eingaben
	Sofortstorno	- Löschen der letzten Buchung
	Aufrechnungsstorno	- Löschen vorheriger Buchungen des aktuellen Bons
	Multiplikation / Zeit	- Multiplikation / Division - Zeitanzeige
	Bedienertaste	- Eingabe der Bedienernummer
	Artikel	- Buchung von programmierten Artikeln
	Warengruppen	- Buchung von Festbeträgen in eine Warengruppe
	Prozent plus	- Prozentualer Zuschlag
	Prozent minus	- Prozentualer Abschlag (Rabatt)

Taste	Bezeichnung	Funktion
	Zwischensumme	- Berechnung der Zwischensumme - Ausdruck Bonkopie wenn kein Bon geöffnet
	Zahlungsart Bar	- Abschluss der aktuellen Transaktionen in BAR
	Zahlungsart Scheck	- Abschluss der aktuellen Transaktionen mit SCHECK
	Zahlungsart Karten	- Abschluss der aktuellen Transaktionen mit KARTE
	Bon ein/aus	- Bon Ein-/Ausschalter
	Zeile scrollen	- Kursorbewegung in der Anzeige (eine Zeile)
	Seite scrollen	- Kursorbewegung in der Anzeige (eine Seite)
	Tisch Nummer	- Öffnen/Schließen der ausgewählten Tischnummer
	Tisch Separieren	- Separieren einzelner Artikel eines Tisches
	Tisch Wechsel	- Umbuchen eines gesamten Tischinhaltes auf einen anderen Tisch
	Rechnung drucken	- Tisch abschließen, Rechnung drucken
	Bewirtungsbeleg	- Tisch abschließen, Rechnung mit Bewirtungsbeleg drucken

4. Anmelden und Registrieren

4.1 Bediener/Verkäufer anmelden

Der Bediener ist die Person, welche an der QTouch 10 arbeitet und Buchungen durchführt. Bevor eine Transaktion gestartet werden kann, muss ein Bediener am System angemeldet werden. Dadurch können Umsätze und Aktionen in den Berichten jedem einzelnen Bediener zugeordnet werden. Weiterhin ist es möglich, die Rechte (z.B. für Retouren oder Programmänderungen) individuell festzulegen.

Verkäufer sind Personen, die nicht direkt an der QTouch 10 arbeiten, deren Umsätze aber trotzdem individuell gespeichert werden sollen. Damit können z.B. umsatzabhängige Provisionen berechnet werden.

Die Anmeldung eines Bedieners oder Verkäufers erfolgt entweder mit einem Dallas-Schlüssel oder per Tasteneingabe. Die Variante mit Schlüssel hat den Vorteil der Verwechslungssicherheit, da jeder Schlüssel einmalig ist und nicht dupliziert werden kann. Stecken Sie zur Anmeldung einfach Ihren individuellen Schlüssel am dafür vorgesehenen Magnetschloss an. Solange der Schlüssel angesteckt ist, sind Sie am System angemeldet. Wenn Sie Ihren Schlüssel abziehen, werden Sie automatisch abgemeldet.

Zur Anmeldung mit Taste muss eine Bedientaste auf der Tastatur angelegt sein. Beim Drücken dieser Taste wird eine Liste mit allen programmierten Bedienern angezeigt. Aus dieser Liste können Sie mit den Cursor-Tasten oder mit Zifferneingabe einen Bediener auswählen. Alternativ können Sie einen Bediener auch durch Eingabe seiner Nummer auf die Bedientaste direkt anwählen oder für jeden Bediener eine eigene Bedientaste definieren. Abhängig von der Programmierung des Systems kann nach der Auswahl eines Bedieners noch die Eingabe einer Codenummer erforderlich sein.

Beispiel:

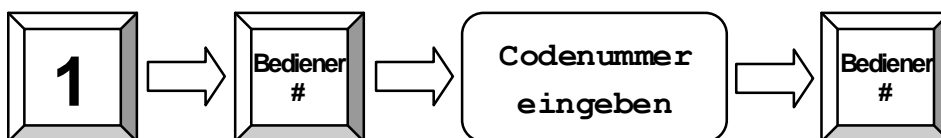

4.2 Registrieren in eine Warengruppe

Warengruppen-Tasten können entweder zur freien Preiseingabe oder zur Artikelauswahl benutzt werden. Wenn Sie eine Warengruppen-Taste ohne Eingabe drücken, erscheint eine Liste mit allen dieser Warengruppe zugeordneten Artikeln, aus der Sie mit den Cursor-Tasten oder durch Nummerneingabe einen Artikel auswählen können.

Durch Zifferneingabe auf die Warengruppen-Taste können Sie einen beliebigen Preis direkt in eine Warengruppe buchen.

Beispiel: 2,00 EUR in Warengruppe 3 registrieren:

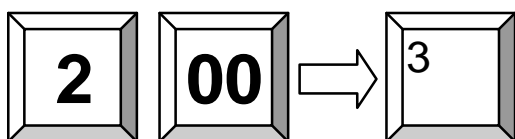

KUNDEN LOGO	
1 Warengruppe 3	2,00

1 Gesamt	2,00
BAR	2,00

4.3 Registrieren von programmierten Artikeln

Vorprogrammierte Artikel können Sie durch Eingabe der entsprechenden Nummer auf die Artikel-Taste registrieren. Dabei werden die Bezeichnung des Artikels und der Preis aus dem Speicher der QTouch 10 abgerufen. Alternativ können Artikel auch direkt auf die Tastatur gelegt werden (Schnelldreher). In diesem Fall genügt ein Tastendruck zum Aufruf des Artikels.

Wenn Sie mit Scancodes arbeiten, können Sie die Codenummer entweder über die Tastatur eingeben und mit der Artikel-Taste bestätigen oder Sie benutzen einen Scanner, um die Nummer direkt einzulesen. In diesem Fall ist kein weiterer Tastendruck notwendig – der Artikel wird direkt verbucht.

Beispiel: Artikel Nummer 123 registrieren:

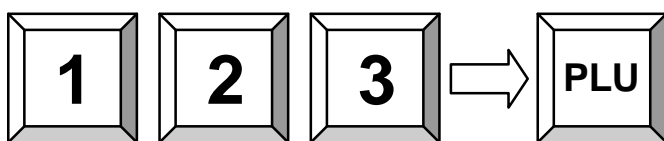

KUNDEN LOGO	
1 PLU 123	5,00

1 Gesamt	5,00
BAR	5,00

4.4 Neupreis Eingabe

Sie können den vorprogrammierten Preis eines Artikels einmalig ändern, indem Sie vor der Buchung dieses Artikels den neuen Preis eingeben mit der Taste Neupreis bestätigen.

Beispiel: Artikel Nummer 1 mit Preis 2,00 EUR registrieren:

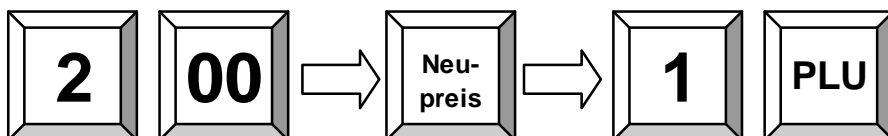

4.5 Anlegen von Artikeln während des Verkaufsvorgangs

Wenn ein Artikel gebucht werden soll, der noch nicht programmiert wurde, informiert die POS QTouch 10 Sie darüber, dass sie den Artikel noch nicht kennt. Sie haben nun die Möglichkeit durch Drücken der Zwischensummen-Taste den Artikel zu programmieren oder durch Drücken der Korrektur-Taste abzubrechen.

Wenn Sie den Vorgang bestätigt haben, werden Sie zuerst nach dem Preis des Artikels gefragt, den Sie bitte eingeben und der Zwischensummen-Taste bestätigen. Danach geben Sie die Nummer der Warengruppen ein, welcher dieser Artikel zugeordnet werden soll und bestätigen wieder der Zwischensummen-Taste.

Abhängig von der Programmierung des Systems können Sie jetzt die gewünschte Artikelbezeichnung über die alphanumerische Tastaturbelegung eingeben oder der Artikel übernimmt automatisch die Bezeichnung der Warengruppe, welcher er zugeordnet wurde. Zum Abschluss der Textprogrammierung drücken Sie erneut die Zwischensummen-Taste. Damit ist der Artikel für zukünftige Registrierungen angelegt

Beispiel: Anlegen der Artikelnummer 123 – Cola – mit einem Preis von 1,50 EUR, verbunden mit Warengruppe 3:

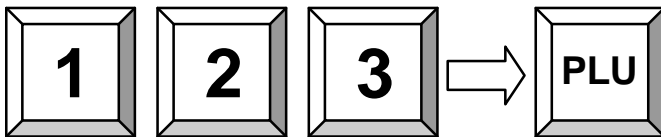

Wenn der Artikel noch nicht programmiert ist, werden Sie jetzt aufgefordert, den Artikel anzulegen.
1. Bestätigen und Preis eingeben:



2. Warengruppen-Zuordnung eingeben:

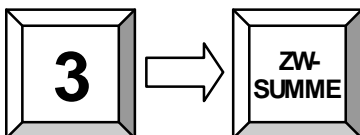

3. Artikelbezeichnung eingeben (abhängig von Programmierung):

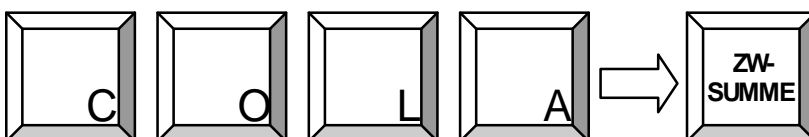

4.6 Multiplikation/Division

Um Artikel oder Warengruppen mehrfach zu registrieren, können Sie die Multiplikations-Taste benutzen. Geben Sie dazu zuerst die gewünschte Menge ein, drücken danach die Multiplikations-Taste und wählen zuletzt den gewünschten Artikel bzw. eine Warengruppe aus.

Bei entsprechender Programmierung kann die Multiplikations-Taste auch für Divisionen benutzt werden. Geben Sie zuerst den Zähler ein und drücken Sie die Multiplikations-Taste. Geben Sie dann den Teiler ein und drücken Sie nochmals die Multiplikations-Taste. Zuletzt wählen Sie den gewünschten Artikel bzw. eine Warengruppe aus.

KUNDEN LOGO	
5 Warengruppe 1	17,50
3 PLU 25	3,00
3 4912345678901	3,00
0.2 PLU 2	1,20
11.2 Gesamt	24,70
BAR	24,70

Beispiel: 5 x 3,50 EUR in Warengruppe 1 registrieren:

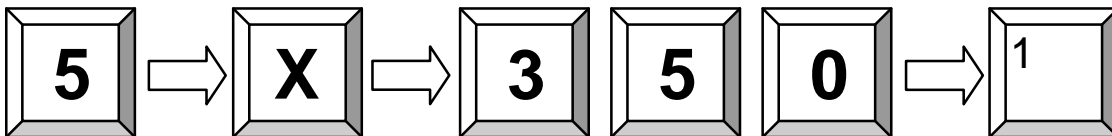

Beispiel: 3 x Artikel 25 buchen:

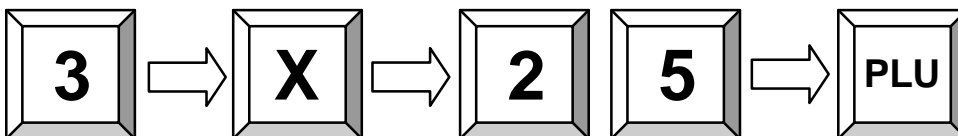

Beispiel: 3 x den Artikel mit der Barcode-Nummer 4912345678901 scannen:

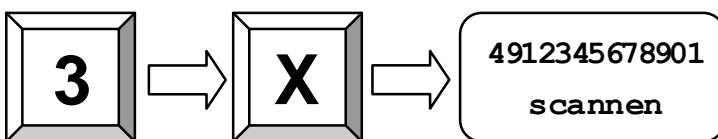

Beispiel: 1/5 von Artikel 2 buchen:

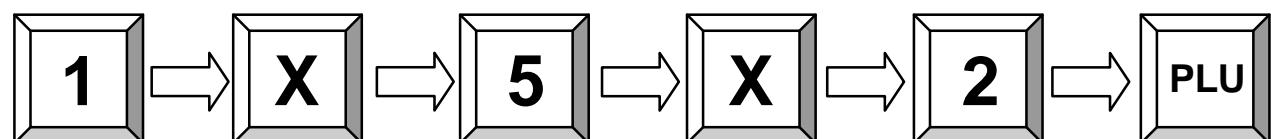

4.7 Halten eines Verkaufsvorgangs

Die HALT-Funktion wird benutzt, um einen Bon temporär zu speichern, z.B. weil ein Kunde, dessen Bon schon eröffnet wurde, den Kassiervorgang unterbrechen muss und Sie in der Zwischenzeit bereits den nächsten Kunden abrechnen möchten. Durch nochmaliges Drücken der HALT-Taste wird ein vorher „geparkter“ Vorgang wieder aufgerufen.

Beachten Sie bitte, dass vor dem Z-Abschluss alle gehaltenen Vorgänge unbedingt abgeschlossen werden müssen!

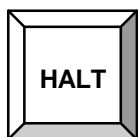

KUNDEN LOGO	
1 PLU 1	0,10
1 Angehalten	0,10

KUNDEN LOGO	
1 Wiederholen	0,10
1 PLU 2	0,20
2 Gesamt	0,30
BAR	0,30

4.8 Zahlung in Hauptwährung

Jede Buchung wird durch die Eingabe einer Zahlungsart abgeschlossen. Auf der Tastatur sind Tasten für die verschiedenen Zahlungsarten angelegt, üblicherweise BAR, KARTE und SCHECK. Weitere Zahlungsarten können auf Wunsch programmiert werden.

Es ist empfehlenswert, immer zuerst die Zwischensummen-Taste zu drücken, um dem Kunden den Zahlbetrag mitteilen zu können, danach den gegebenen Betrag einzugeben und mit einer Zahlungsart abzuschließen. In der Anzeige erscheint dann das Rückgeld für den Kunden.

Beispiel: 1,00 Euro auf Zahlungsart BAR:

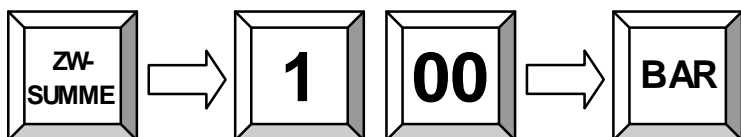

KUNDEN LOGO	
2 Cola	0,40
	0,80
2 Gesamt	0,80
Gegeben	1,00
BAR	0,80
Rückgeld	-0,20

Grundsätzlich ist es auch möglich, den Zahlbetrag auf verschiedene Zahlungsarten aufzuteilen. Die POS QTouch 10 zeigt nach jeder Eingabe auf eine Zahlungsart den verbleibenden Restbetrag an.

Beispiel: 1,00 Euro auf Zahlungsart KARTE und Rest auf BAR:

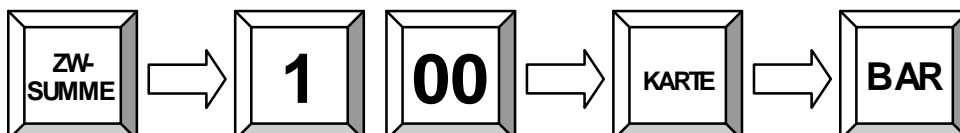

4.9 Zahlung in Fremdwährung

Zusätzlich zur Hauptwährung kann die QTouch 10 mehrere Fremdwährungen verwalten, die alle separat in den Berichten abgespeichert werden.

Drücken Sie statt der Zwischensumme einfach die Taste Fremdwährung, um den Gesamtbetrag zu ermitteln und in eine vorher programmierte Währung umzurechnen. In der Anzeige erscheint daraufhin der Zahlbetrag in Fremdwährung. Wählen Sie eine Zahlungsart aus, das Rückgeld wird entsprechend der Programmierung entweder in der Hauptwährung oder in Fremdwährung ausgegeben.

Beispiel: 1,00 Dollar auf Zahlungsart BAR:

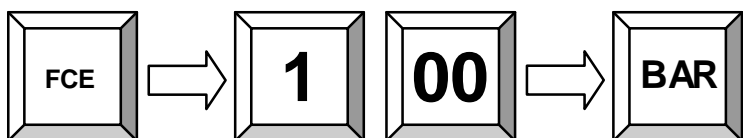

KUNDEN LOGO		
2 Cola	0,40	0,80
2 Gesamt		0,80
USD		
Gegeben		1,00
BAR		\$0,96
EUR		
Rückgeld		-0,03

4.10 Bon Ein/Aus und Bonkopie

Für den Fall, dass Sie nicht für jeden Kunden einen Bon benötigen, können Sie den Bondruck durch Druck auf die Taste Bon Ein/Aus abstellen. Sie können jederzeit nachträglich einen Bon ausdrucken indem Sie die Taste Zwischensumme drücken. Auf diese Weise sind auch Bonkopien möglich. Um den Bonausdruck generell wieder einzuschalten drücken Sie nochmals die Taste Bon Ein/Aus. Beachten Sie bitte, dass auch bei ausgeschaltetem Bon die Berichtsdaten ausgedruckt werden.

4.11 Uhrzeit und Datum

Bei abgeschlossenem Bon können Sie durch Druck auf die Multiplikations-Taste die aktuelle Uhrzeit und das Datum in die Anzeige rufen. Abhängig von der Programmierung der POS QTouch 10 werden diese Informationen nach einer voreingestellten Zeit auch automatisch angezeigt. Die Modelle mit grafischem Display zeigen zusätzlich ein programmierbares Logo an.

4.12 Kein Verkauf / Lade öffnen

Die Taste Kein Verkauf ermöglicht es Ihnen, die Kassenslade zu öffnen ohne einen Verkauf zu registrieren. Die Anzahl der Öffnungen wird im Bericht aufgeführt. Weiterhin können Sie bei geöffnetem Bon mit dieser Funktion beliebige Nummern auf dem Bon ausdrucken.

Beispiel: Referenznummer 123 auf dem Bon drucken.

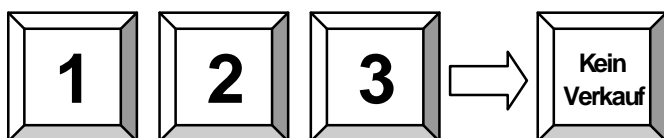

KUNDEN LOGO		
1 PLU 1		0,10
Nummer :		123
1 Gesamt		0,10
BAR		0,10

5. Korrekturen

5.1 Löschen von Eingaben und Fehlermeldungen

Zum Löschen noch nicht verbuchter falscher Eingaben sowie zum Aufheben von Fehlermeldungen drücken Sie die Korrektur-Taste (Clear).



5.2 Sofort-Storno

Durch Drücken der Sofort-Storno-Taste wird der letzte verbuchte Eintrag unmittelbar storniert. Alternativ können Sie vorher mit den Cursor-Tasten einen anderen Eintrag aus dem aktuellen Bon zum Storno auswählen.

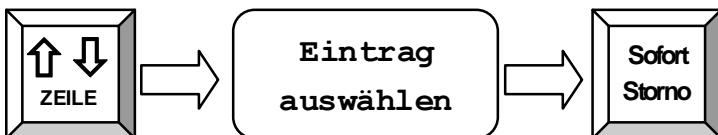

KUNDENLOGO	
1 PLU 1	0,10
1 PLU 2	0,20
Sofort Storno	
-1 PLU2	-0,20

1 Gesamt	0,10
BAR	0,10

5.3 Aufrechnungs-Storno

Mit Aufrechnungs- oder Nachstorno können Sie bereits verbuchte Artikel aus einem Verkaufsvorgang wieder löschen. Drücken Sie zuerst die Taste Nachstorno und danach den zu stornierenden Artikel.

Beispiel: Stornieren eines Artikels mit dem Scancode 4912345678901:



KUNDENLOGO	
1 PLU 1	0,10
1 PLU 2	0,20
Aufrech. Storno	
-1 PLU1	-0,10

1 Gesamt	0,20
BAR	0,20

Beispiel: 3,50 EUR aus Warengruppe 1 stornieren. Beachten Sie, dass nur der Betrag storniert werden kann, welcher vorher verbucht wurde:

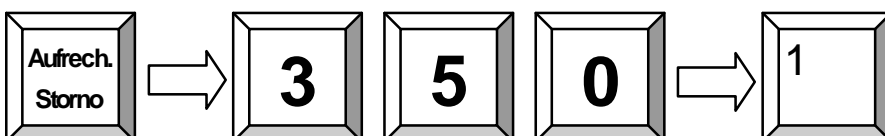

5.4 Retour

Eine Retour wird benutzt, um vorher verkaufte Artikel wieder zurück zu nehmen. Die Artikel werden dabei dem Lagerbestand wieder zugerechnet, der Kunde bekommt den Kaufpreis erstattet. In den Berichten wird der Umsatz entsprechend korrigiert.

Drücken Sie zuerst die Taste Retour und dann den zu retournierenden Artikel. Vor jedem Artikel, der zurück gebucht werden soll, muss die Retour Taste erneut gedrückt werden. Nach der Retour können Sie den Bon mit normalen Buchungen fortsetzen oder mit einer Zahlungsart abschließen.

KUNDENLOGO	
Retour	
-1 PLU 1	-0,10
Retour	
-1 PLU 2	-0,20

-2 Gesamt	-0,30
BAR	-0,30

Beispiel: Rücknahme von Artikel 1 und 2:

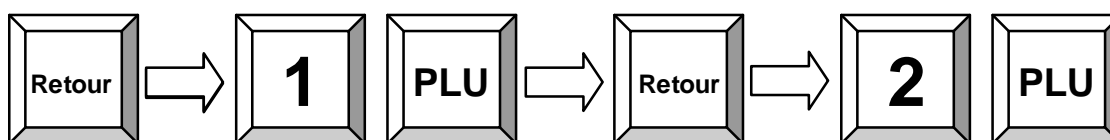

Beispiel: Umtausch von Artikel 1 gegen Artikel 2:

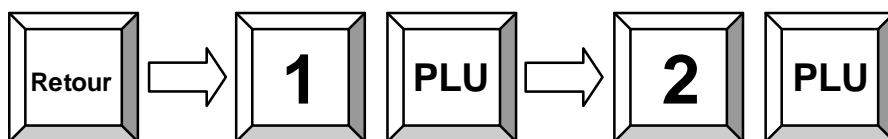

Beispiel: Retour des Betrages 3,50 EUR aus Warengruppe 1:

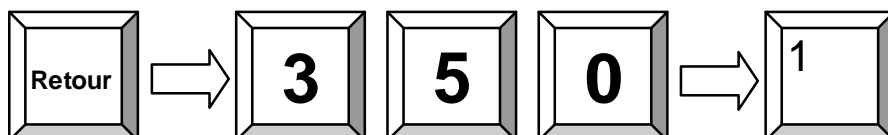

5.5 Dauer-Retour

Die Funktion Dauer-Retour arbeitet genauso wie die Funktion Retour mit dem Unterschied, dass die QTouch 10 nicht nach jeder Eingabe in den Verkaufsmodus wechselt, sondern bis zum Abschluss durch eine Zahlungsart alles zurück bucht.

Drücken Sie zuerst die Taste Dauer-Retoure und buchen Sie dann alle Artikel, die retourniert werden sollen. Ein Wechsel in den normalen Verkaufsmodus ist dabei nicht möglich.

Beispiel: Rücknahme von Artikel 1, 2 und 3:

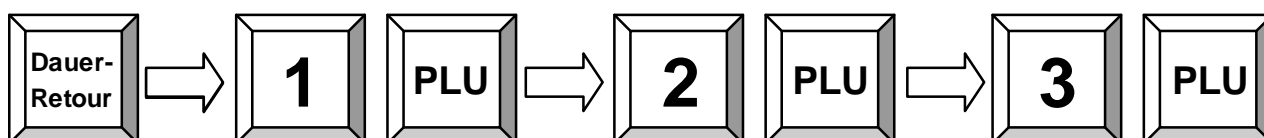

5.6 Bon-Storno

Die Bon-Storno-Funktion wird benutzt, um einen kompletten Verkaufsvorgang zu stornieren, bevor er mit einer Zahlungsart abgeschlossen wurde. Drücken Sie die Taste Bon-Storno, um alle Buchungen des aktuellen Bons automatisch zu stornieren.

5.7 Zahlungsart-Korrektur

Mit der Zahlungsart-Korrektur können Sie beliebige Beträge von einer Zahlungsart in eine andere umbuchen.

Drücken Sie zuerst die Taste Zahlungsart-Korrektur, geben Sie dann den entsprechenden Betrag ein und wählen Sie die Zahlungsart, aus welcher der Betrag rückgebucht werden soll. Jetzt ist der Zahlbetrag wieder offen und kann beliebig in andere Zahlungsarten umgebucht oder auch aufgeteilt werden.

Beispiel: Umbuchen von 5,00 EUR aus BAR in KARTE:

KUNDEN LOGO	
Zahlart-Korrektur	
BAR	-5,00
KARTE	5,00

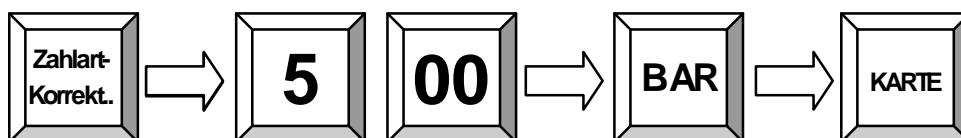

6. Rabatte, Ein- und Auszahlungen

6.1 Prozentualer Zuschlag/Abschlag

Rabatte sind Preisnachlässe auf einzelne Artikel oder auf die Gesamtsumme des Bons. Um einen Rabatt auf einen Artikel zu gewähren, buchen Sie zuerst den gewünschten Artikel, geben dann den Rabattprozentsatz ein und drücken die %(-) Taste. Wenn der Rabatt auf die Gesamtsumme des Bons gewährt werden soll, drücken Sie zuerst die Zwischensummentaste und geben dann den Prozentsatz auf die %(-) Taste ein.

Analog zu den Rabatten können auch prozentuale Zuschläge verbucht werden. Dazu steht die Funktion %(+) zur Verfügung.

In beiden Fällen können die Prozentsätze vorprogrammiert werden, um Fehleingaben und Manipulationen zu verhindern. Weiterhin können Einzel- oder Summenrabatte gesperrt werden sowie zulässige Höchstsätze festgelegt werden.

Beispiel: Prozentualer Rabatt von 10% auf Artikel 2:

KUNDEN LOGO	
1 PLU 1	10,00
1 PLU 2	5,00
-10% Rabatt	-0,50

2 Gesamt	14,50
BAR	14,50

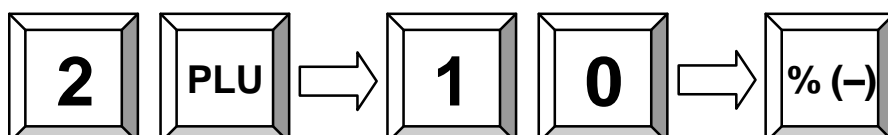

6.2 Absoluter Zuschlag/Abschlag

Absolute Zu- und Abschläge funktionieren in gleicher Weise wie prozentuale mit dem Unterschied, dass hier keine Prozentwerte sondern feste Beträge (z.B. für Coupons) verbucht werden.

Geben Sie nach einem Artikel bzw. der Gesamtsumme einen Betrag ein und drücken Sie die (-) oder (+) Taste. Der eingegebene Betrag wird dann vom Preis abgezogen bzw. hinzugerechnet. Absolute Zu- und Abschläge können genauso wie prozentuale vorprogrammiert und gesperrt werden.

KUNDEN LOGO	
1 PLU 1	10,00
1 PLU 2	5,00
COUPON	-1,00
2 Gesamt	14,00
BAR	14,00

Beispiel: Abzug eines vorprogrammierten Coupons von der Gesamtsumme:

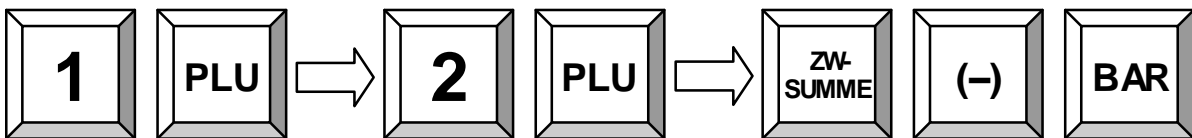

6.3 Ein- und Auszahlungen

Mit der Funktion Einzahlung können Sie in die Kassenlade eingezahltes Geld verbuchen, z.B. die Wechselgeldeinlage oder bezahlte Rechnungen von Kunden. Wenn Sie Geld aus der Lade entnehmen benutzen Sie dagegen die Funktion Auszahlung, z.B. für Bankentnahme oder Bezahlung eines Lieferanten.

Geben Sie zuerst den ein- oder auszahlenden Betrag ein und drücken dann die Taste Einzahlung bzw. Auszahlung. Abhängig von der Programmierung des Systems wird der Vorgang entweder sofort mit BAR abgeschlossen oder Sie können den geöffneten Bon normal fortsetzen.

Beispiel: 25,00 EUR Einzahlung:

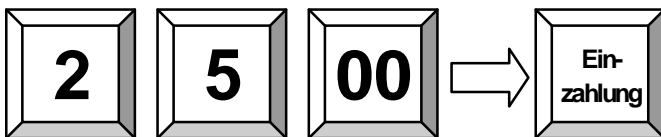

KUNDEN LOGO	
Einzahlung	25,00

Beispiel: 25,00 EUR Auszahlung:

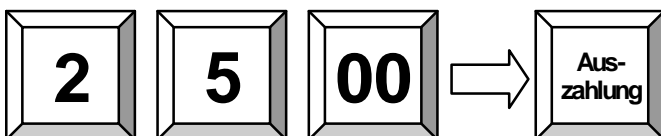

KUNDEN LOGO	
Auszahlung	25,00

7. Ebenen-Umschaltung

7.1 PLU/WG-Umschaltung

Die PLU/WG-Umschaltung ist eine feste Funktion, mit der alle Artikel- und Warengruppentasten in eine zweite Ebene umgeschaltet werden. Dazu wird ein vorprogrammierter Wert (Offset) zur jeweiligen Artikel- oder Warengruppennummer addiert. Die Umschaltung ist immer nur für die nächste Buchung aktiv und wird danach automatisch zurückgesetzt. In der Programmierung kann die Umschaltung für Artikel und/oder Warengruppen gesperrt werden.

7.2 Artikelpreis-Ebenen

Für jeden Artikel können mehrere verschiedene Verkaufspreise gespeichert werden. Diese Funktion kann z.B. für Sonderpreise während einer „Happy Hour“ benutzt werden. Die Umschaltung in die entsprechende Preisebene erfolgt entweder automatisch entsprechend der Uhrzeit oder durch Tastendruck.

Drücken Sie zuerst die Taste Preisebene, um eine bestimmte Ebene auszuwählen, und buchen Sie dann den gewünschten Artikel. Die Rücksetzung erfolgt abhängig von der Programmierung entweder unmittelbar nach der Buchung eines Artikels oder nach Abschluss des Bons oder manuell durch Auswahl einer anderen Preisebene.

Über die Programmierung von Preisebenen lassen sich auch Steuer-Umschaltungen realisieren. Dabei wird der zweiten Preisebene der gleiche Preis aber eine anderer Steuersatz zugeordnet.

Beispiel: Umschaltung in Preisebene 2 und Registrieren von Artikel 1:

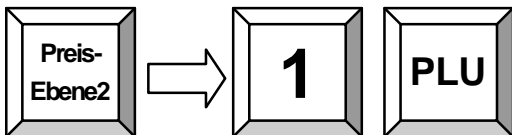

7.3 Steuer-Umschaltung

Alternativ zur Steuer-Umschaltung über Preisebenen gibt es feste Funktionen zum direkten An- und Abwählen von Steuerraten.

Drücken Sie die entsprechende Taste Steuer-Umschaltung um alternierend die jeweilige Steuer zu aktivieren bzw. zu deaktivieren.

Die Rücksetzung erfolgt abhängig von der Programmierung entweder unmittelbar nach der Buchung eines Artikels oder nach Abschluss des Bons oder manuell durch nochmaliges Drücken der Taste.

Beispiel: Steuer 3 aktivieren für Artikel 1:

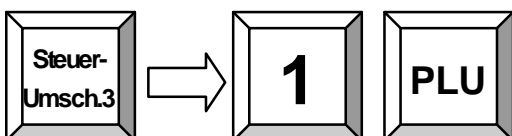

KUNDENLOGO	
1 PLU 1	10,00

1 Gesamt	10,00
MwSt 3	1,00
BAR	10,00

7.4 Tastatur-Ebenen

Tastatur-Ebenen dienen dazu die komplette Belegung der Tastatur umzuschalten. Damit können nicht nur Artikel- und Warengruppen umgeschaltet werden, sondern sämtliche Funktionen ohne Ausnahme. Auf diese Weise können Sie schnell und ohne Umprogrammierung tageszeit- oder saisonabhängige Angebote und Funktionen aktivieren.

Die Rücksetzung erfolgt abhängig von der Programmierung entweder unmittelbar nach der Buchung eines Artikels oder nach Abschluss des Bons oder manuell durch Auswahl einer anderen Tastatur-Ebene.

Achten Sie bitte darauf, in allen Tastatur-Ebenen entsprechende Tasten zur Umschaltung der Tastatur vorzusehen, da sonst möglicherweise kein Rücksetzen mehr möglich ist.

8. Saldo-Funktionen (Tische)

8.1 Tisch öffnen und schließen

Tische dienen dazu, mehrere offene Rechnungen gleichzeitig zu speichern. Diese Funktion wird vor allem in der Gastronomie benötigt, um alle Buchungen pro Tisch zwischenspeichern und zu sortieren. Sie kann aber auch im Hotel für Zimmerrechnungen oder im Handel für Kundenspeicher benutzt werden. Die POS QTouch 10 unterstützt deshalb drei voneinander unabhängige Speicher für Tische, Zimmer und Konten.

Die Funktionalität ist bei allen drei Speichern gleich, sie werden deshalb unter dem Begriff Saldo-Funktionen zusammengefasst. In dieser Bedienungsanleitung werden alle Funktionen unter dem Begriff Tisch beschrieben. Sie können aber in gleicher Weise auch für Zimmer und Konten benutzt werden.

Um einen Tisch zu speichern, müssen Sie die Rechnung einer entsprechenden Nummer zuweisen. Diese wird üblicherweise vor der ersten Buchung eingegeben. Abhängig von der Programmierung gibt es aber auch die Möglichkeit, einen Bon nachträglich auf einen Tisch zu buchen.

Geben Sie entweder die Tischnummer direkt auf die Taste Tisch ein, oder drücken Sie die Tisch-Taste ohne Eingabe und wählen mit den Cursor-Tasten einen freien Tisch aus.

Beispiel: Tisch 1 direkt öffnen:

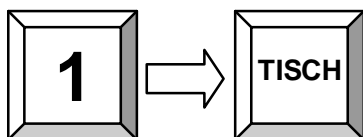

Beispiel: Tisch aus Liste auswählen:

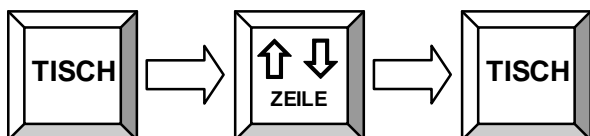

Wenn Sie die Bestellung komplett eingegeben haben, können Sie den Tisch durch nochmaliges Drücken der Tisch-Taste wieder schließen. Dabei werden die Buchungen gespeichert je nach Programmierung an die Küchendrucker gesendet.

8.2 Tisch abrechnen

Um einen Tisch abzurechnen, müssen Sie ihn zuerst wieder öffnen. Dabei werden die Einzelbuchungen und der aktuelle Saldo angezeigt. Zum Drucken der Rechnung drücken Sie zuerst die Taste Rechnung.

Nun können Sie entscheiden, ob Sie den Tisch gleich mit einer Zahlungsart abschließen oder zuerst eine Zwischenrechnung drucken wollen, um dem Gast die Möglichkeit zu geben, eine Zahlungsart auszuwählen. Nach dem Ausdruck der Zwischenrechnung wird der Tisch geschlossen, bleibt aber bis zur Bezahlung weiter im Speicher.

Vor der Abrechnung mit einer Zahlungsart können Sie den gegebenen Betrag eingeben, damit Ihre POS das Wechselgeld ausweist. Wenn Sie eine erweiterte Tischrechnung mit Bewirtungsbeleg benötigen, drücken Sie statt der Taste Rechnung die Taste Bewirtungsbeleg.

KUNDENLOGO		
RECHNUNG		1
TISCH		1
2 Cola	1,40	2,80
2 Burger	2,00	4,00
4 Gesamt		6,80
Gegeben		10,00
BAR		6,80
Rückgeld		-3,20

Beispiel: Tisch 1 abrechnen auf Bar:

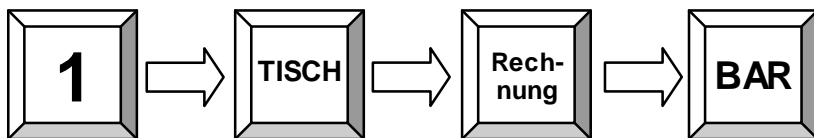

Beispiel: Zwischenrechnung für Tisch 1 drucken:

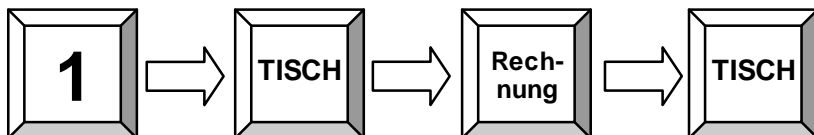

8.3 Tisch umbuchen

Sie können den kompletten Inhalt eines Tisches auf einen anderen Tisch umbuchen, z.B. um zwei Tischrechnungen zusammen zu legen. Öffnen Sie dazu zuerst den Tisch, den Sie umbuchen möchten, und drücken dann die Taste Tischwechsel.

Wenn der Tisch bereits geöffnet war und Sie neue Buchungen eingegeben haben, müssen Sie ihn erst wieder schließen und neu öffnen. Tischwechsel sind nur mit neu geöffneten Tischen möglich.

Nun geben Sie die Nummer des neuen Tisches ein und bestätigen durch Drücken der Tisch-Taste. Alternativ können Sie auch die Tisch-Taste ohne Eingabe drücken und einen Tisch aus der Liste auswählen (siehe Tisch öffnen).

Beispiel : Umbuchen von Tisch 1 zu Tisch 2:



8.4 Tisch separieren

Die Funktion Tisch separieren wird benutzt, um von einem Tisch mehrere getrennte Rechnungen zu erstellen, z.B. wenn die Gäste eines Tisches getrennt zahlen möchten. Öffnen Sie dazu zuerst den Tisch, den Sie separieren möchten, und drücken dann die Taste Separieren.

Wenn der Tisch bereits geöffnet war und Sie neue Buchungen eingegeben haben, müssen Sie ihn erst wieder schließen und neu öffnen. Separieren ist nur mit neu geöffneten Tischen möglich.

Wählen Sie nun mit den Cursor-Tasten die zu separierenden Artikel aus und bestätigen jede Auswahl mit der Taste Separieren. Durch Drücken der Taste Zwischensumme können Sie sich jederzeit die Summe aller separierten Artikel anzeigen lassen. Um den Vorgang abzuschließen gibt es zwei Möglichkeiten:

Wenn Sie die separierten Artikel direkt auf Rechnung drucken wollen, drücken Sie die Taste Rechnung und geben dann eine Zahlungsart ein. Alternativ können Sie die Artikel auch auf einen anderen Tisch umbuchen. Geben Sie dazu die neue Tischnummer entweder direkt oder über Cursor-Tasten-Auswahl ein.

Beispiel: Separieren aus Tisch 1 auf Rechnung:

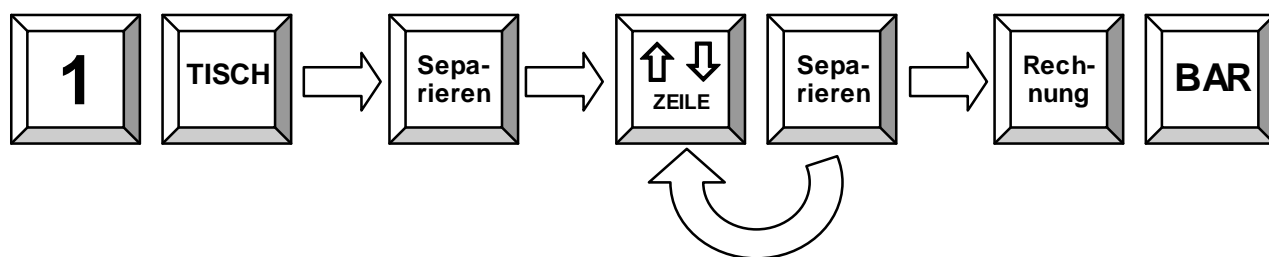

Beispiel: Separieren aus Tisch 1 auf Tisch 2:

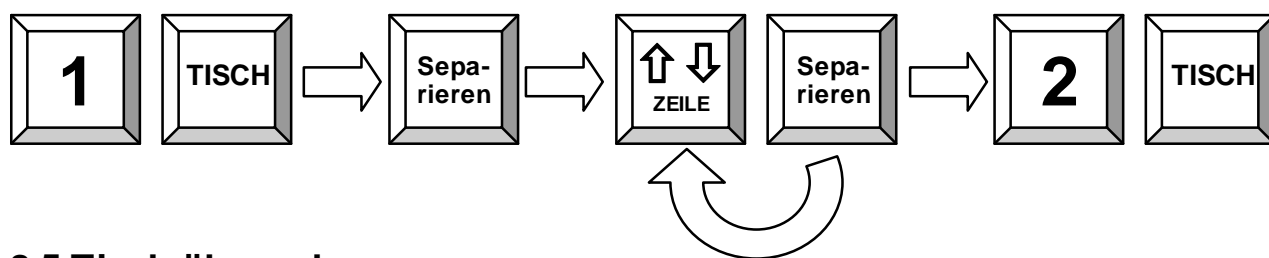

8.5 Tisch übergeben

Wenn Sie Tische von einem Bediener auf einen anderen übertragen möchten, benutzen Sie die Funktion Tischübergabe. Um alle offenen Tische eines Bediener zu übertragen, melden Sie zuerst diesen Bediener an, drücken dann die Tischübergabe-Taste und wählen anschließend einen neuen Bediener über die Tastatur oder einen Schlüssel aus. Wenn Sie nur einen Tisch übertragen möchten, öffnen Sie zuerst diesen Tisch, drücken dann die Tischübergabe-Taste und wählen den neuen Bediener aus.

Beispiel : Tischübergabe aller offenen Tische von Bediener 1 auf 2:

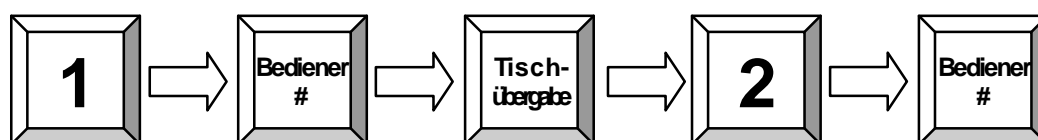

8.6 Zubereitungsarten und Beilagen

Bei manchen Artikeln ist es erforderlich, eine Zubereitungsart anzugeben bzw. zusätzliche Beilagen auszuwählen. Buchen Sie zuerst den Artikel und drücken dann die Taste Modifier. Abhängig von der Programmierung kann die Auswahl einer Zubereitungsart auch zwangswise erforderlich sein. In diesem Fall brauchen Sie die Taste Modifier nicht zu drücken, der Auswahldialog erscheint dann automatisch.

Wählen Sie nun mit den Cursor-Tasten die gewünschte Zubereitungsart aus und bestätigen mit der Taste Modifier. Wenn die Auswahl zwangswise erfolgt, können Sie auch die Multiplikations-Taste zur Bestätigung benutzen. Wenn Sie einen Artikel mehrfach gebucht haben, müssen Sie auch für die Zubereitungsart eine Anzahl angeben. Geben Sie die gewünschte Anzahl ein und bestätigen mit der Taste Multiplikation. Danach wird die Abfrage für die restlichen Artikel wiederholt. Um die Auswahl für alle Artikel zu bestätigen, drücken Sie die Taste X (Multiplikation) ohne Eingabe.

KUNDEN LOGO	
1 STEAK	10,00
*MEDIUM	

1 Gesamt	10,00
BAR	10,00

Beispiel: Artikel 1 mit Zubereitungsart 3 buchen:

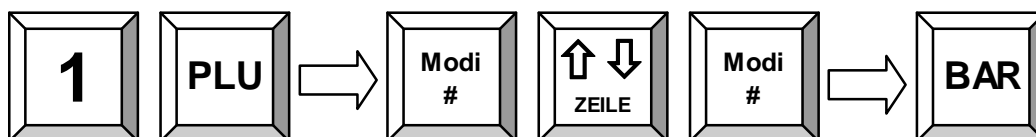

oder Direkteingabe:

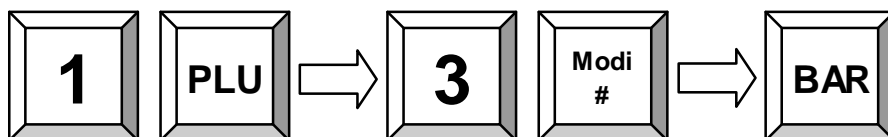

Beispiel: 2 x Artikel 1 mit automatischer Abfrage der Zubereitungsart:



9. Berichte

Die QTouch 10 bietet Ihnen eine Vielzahl von Möglichkeiten, um Ihre Verkaufsdaten in Berichten zusammenzufassen. Sämtliche Funktionen des POS-Systems besitzen eigene Berichtsspeicher in bis zu vier Perioden, die separat als Systemberichte oder zusammengefasst als Benutzerberichte ausgedruckt werden können. In den Berichten können nicht nur die Summen der einzelnen Funktionen, sondern auch Statistiken pro Bediener und Zeit gespeichert werden.

Alle Berichte sind sowohl in X als auch in Z verfügbar. Beide Berichtstypen enthalten die gleichen Daten. Der X-Bericht kann als Zwischenbericht beliebig oft ausgedruckt werden. Der Z-Bericht ist ein Abschlussbericht, nach dem Ausdruck werden die Umsatzepeicher in der QTouch 10 gelöscht.

9.1 Systemberichte

Jede Funktion der POS QTouch 10 besitzt einen eigenen Systembericht, der fest im Kassensprogramm implementiert ist. Abhängig von der Konfiguration des Systems kann dieser Bericht verschiedene Daten, wie Kundenzähler, Menge oder Betrag enthalten.

Drücken Sie in Betriebsart X oder Z die Taste SYS um eine Liste aller verfügbaren Systemberichte anzuzeigen. Wählen Sie nun mit den Cursor-Tasten einen Bericht aus und bestätigen Sie nochmals mit der Taste SYS. Alternativ können Sie die Nummer eines Systemberichtes auch direkt auf die SYS-Taste eingeben.

Beachten Sie bitte die Programmierung der Systemtasten. Standardmäßig liegt die SYS-Funktion auf der Taste (-) COUPON.

Ablaufdiagramm:

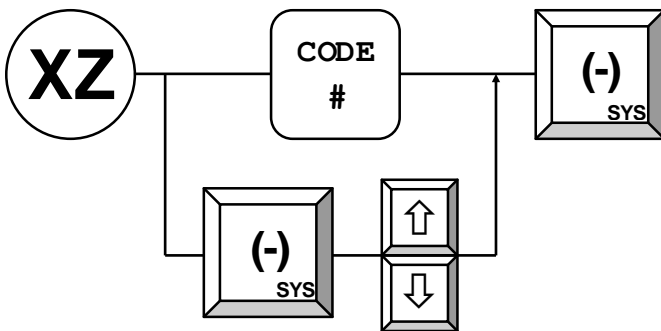

Folgende Systemberichte stehen zur Verfügung:

- | | |
|----|------------------------|
| 1 | Gesamtumsatz |
| 2 | Obergruppen |
| 3 | Warengruppen |
| 4 | Artikel |
| 5 | Steuern |
| 6 | Zahlungsarten |
| 7 | Kassenladen |
| 8 | Ein- / Auszahlungen |
| 9 | Rabatte |
| 10 | Korrekturen |
| 11 | Fremdw ährungen |
| 12 | Saldofunktionen |
| 13 | Tische Gesamt |
| 14 | Tische Einzelbuchungen |
| 15 | Menüs |
| 16 | Preisebenen |
| 17 | Transaktionen |
| 18 | Spezielle Umsätze |
| 19 | Aktionen |
| 20 | Artikel-Lagerbestände |
| 21 | Zimmer Gesamt |
| 22 | Zimmer Einzelbuchungen |
| 23 | Konten Gesamt |
| 24 | Konten Einzelbuchungen |

KUNDENLOGO

System Bericht

Periode 1: Standard

Warengruppen

Warengruppe 1		
Zähler		1
Anzahl		2
Betrag		10,00
Warengruppe 2		
Zähler		3
Anzahl		5
Betrag		25,00

X-Zähler :000001

9.2 Benutzerberichte

Benutzerberichte sind frei programmierbare Kettenberichte, die sich aus mehreren Systemberichten zusammensetzen. Damit haben Sie die Möglichkeit, Ihre Berichte individuell zusammen zu stellen. Bei der Programmierung der QTouch 10 können Sie festlegen, welche Daten z.B. beim Z-Tagesabschluss gedruckt werden sollen. Sie brauchen dann beim Abruf nur noch eine Berichtsfunktion aufrufen, anstatt mehrerer einzelner Systemberichte.

Drücken Sie in Betriebsart X oder Z die Taste ENTER um eine Liste aller programmierten Benutzerberichte anzuzeigen. Wählen Sie nun mit den Cursor-Tasten einen Bericht aus und bestätigen Sie nochmals mit der Taste ENTER. Alternativ können Sie die Nummer eines Benutzerberichtes auch direkt auf die ENTER-Taste eingeben.

Beachten Sie bitte die Programmierung der Systemtasten. Standardmäßig liegt die ENTER-Funktion auf der Taste BAR.

Ablaufdiagramm:

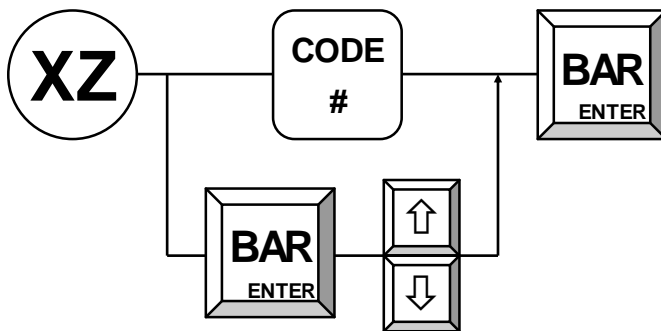

Die folgenden Benutzerberichte sind vorprogrammiert:

- | | |
|----|--------------------|
| 1 | Bedienerbericht |
| 2 | Alle Bediener |
| 3 | Täglicher Bericht |
| 4 | Wochenbericht |
| 5 | Offene Tische |
| 6 | PLU/WG des Tages |
| 7 | PLU/WG der Woche |
| 8 | Monatsbericht |
| 9 | Bericht Zeitzonen |
| 10 | Bericht Wochentage |

Sie können bis zu 99 verschiedene Benutzerberichte mit je 38 Systemberichtseinträgen anlagen.

Generell empfehlen wir, für den normalen Berichtsausdruck immer Benutzerberichte statt Systemberichte zu verwenden.

KUNDEN LOGO	
Täglicher Bericht	

Gesamtumsatz	

Gesamtumsatz	
Zähler	1
Anzahl	2
Betrag	10,00

Obergruppen	

Obergruppe 1	
Zähler	1
Anzahl	2
Betrag	10,00

Steuern	

19% MwSt 1	
Brutto	10,00
Netto	8,40
MwSt	1,60

Zahlungsarten	

Bar	
Zähler	1
Betrag	10,00

In Lade	

Bar in Lade	
Betrag	10,00

X-Zähler	:000001-0001

9.3 Elektronisches Journal

Im Elektronischen Journal werden alle an der POS QTouch 10 durchgeführten Aktionen protokolliert. Dazu wird eine Kopie des Bonausdruckes gespeichert, abhängig von der Programmierung entweder im Textformat oder im Binärformat.

Drücken Sie in Betriebsart X oder Z die Taste ENTER um eine Liste aller programmierten Berichte anzuzeigen. Gehen Sie mit den Cursor-Tasten bis zum Ende der Liste, wählen Sie den Eintrag Elektronisches Journal aus und bestätigen Sie nochmals mit der Taste ENTER, um eine Kopie des letzten Bons auszudrucken.

Alternativ können Sie das Elektronische Journal auch über die direkte Eingabe einer der folgenden Berichtsnummern auf die ENTER-Taste ausdrucken:

- 101 – Ausdruck des letzten Bons.
- n X 101 – Ausdruck der letzten n Bons.
- 0 X 101 – Vollständiger Ausdruck des Journals. In Z-Mode mit anschließender Löschung.
- 102 – Löschung des Journals ohne Ausdruck (nur in Z).
- 103 – Nur für PC! Das Journal wird in einem speziellen csv-Format gespeichert.
- 104 – Ausdruck aller Bons des aktuellen Bedieners.

Beachten Sie bitte die Programmierung der Systemtasten. Standardmäßig liegt die ENTER-Funktion auf der Taste BAR.

Ausdruck des letzten Bons:

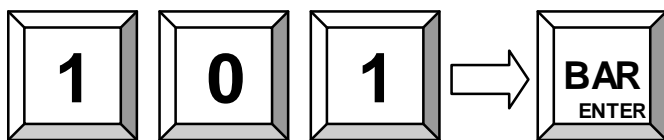

Ausdruck der letzten 3 Bons:

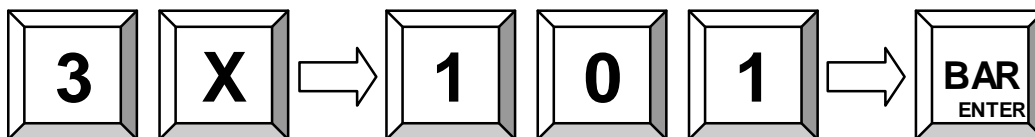

Ausdruck des kompletten Journals:

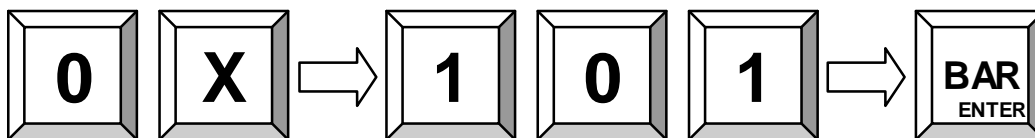

9.3.1 Textformat

Die Daten des elektronischen Journals werden im Klartext gespeichert. In diesem Format gespeicherte Daten können nur beginnend vom letzten gedruckten Bon rückwärts angezeigt und ausgedruckt werden. Eine gezielte Suche nach einer bestimmten Bonnummer ist nicht möglich. Die Formatierung der Daten hängt von der Programmierung ab, gegebenenfalls werden die Daten zwei- oder mehrspaltig gedruckt. Das Text-Format eignet sich für alle Aufzeichnungen, auch Berichte und Programmierungen, zu Kontrollzwecken und Export in andere Anwendungen.

9.3.2 Binärformat

Die Daten des elektronischen Journals werden im elektronischen Binärformat gespeichert. In diesem Format kann jeder Bon über seine Nummer gezielt aufgerufen werden, um die gespeicherten Daten anzuzeigen oder zu drucken. Allerdings werden im Binärformat nur solche Bons gespeichert, bei denen die Bonnummer erhöht wird. Das bedeutet, dass Berichte und Programmierungen nicht im binären EJournal gespeichert werden.

Drücken Sie in Betriebsart R oder M die Tasten BILD AUF oder ZEILE AUF, um den zuletzt gedruckten Bon aufzurufen. Mit den Tasten BILD AB oder ZEILE AB gelangen Sie zum ersten Bon. Durch Eingabe der Bonnummer auf die Tasten BILD AUF oder ZEILE AUF können Sie einen bestimmten Bon direkt anwählen. Benutzen Sie dann weiter die Scroll-Tasten, um innerhalb der Journaleinträge zu scrollen.

Im Manager-Modus können Sie durch Drücken der Taste Zwischensumme eine Kopie der angezeigten Transaktion drucken. Beim Ausdruck der Rechnungskopie eines Tisches wird automatisch der Bewirtsungsbeleg angehängen.

Beispiel: Bonnummer 15 suchen und Kopie ausdrucken:

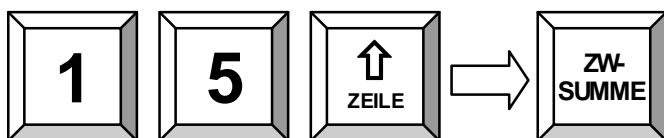

10. Programmierung

Die Programmierung der POS QTouch 10 unterteilt sich in zwei Bereiche: Konfiguration und Datenprogrammierung. Zuerst müssen die benötigten Funktionen in der Konfiguration aktiviert werden. Dabei wird jeder Funktion der erforderliche Speicher zugewiesen. Erst danach können die vorkonfigurierten Funktionen mit Kundendaten programmiert werden.

Bitte beachten Sie, dass die Konfiguration nur mit Hilfe eines PC und der Software QProg möglich ist. Die Datenprogrammierung kann sowohl am PC als auch direkt an der Kasse im Modus X, Z oder P durchgeführt werden. Alle Funktionen, die vorher entsprechend konfiguriert wurden, können programmiert werden.

Diese Anleitung gibt nur einen allgemeinen Überblick über die Programmierung. Wenn Sie weitergehende Fragen haben, besuchen Sie bitte unsere Website www.quorion.de, um spezielle Programmierhandbücher herunter zu laden oder wenden Sie sich an Ihren QUORION-Händler.

10.1 Programmierung von Datum und Uhrzeit

Die Programmierung von Datum und Uhrzeit erfolgt in Betriebsart P über die speziellen Systemtasten DATUM und ZEIT, welche standardmäßig auf den Funktionstasten RECHNUNG und SEPARIEREN bei QTouch² bzw. KARTE bei Concerto programmiert sind.

Geben Sie das Datum in der Form TTMMJJJJ ein und bestätigen Sie mit der Systemtaste DATUM. Das neue Datum wird sofort übernommen.

Geben Sie die Uhrzeit in der Form SSMM ein und bestätigen Sie mit der Systemtaste ZEIT. Die neue Uhrzeit wird sofort übernommen.

10.2 Artikel-Schnellprogrammierung

Die Artikel-Schnellprogrammierung steht nur in Betriebsart M zur Verfügung. Geben Sie die Nummer des gewünschten Programms ein und bestätigen Sie mit der Taste Zwischensumme. Folgende Programme stehen zur Verfügung:

- 1 Verkaufspreis
- 2 Einkaufspreis
- 3 Bezeichnung
- 4 Bezeichnung 2
- 5 Warengruppen-Zuordnung
- 6 Lagerzugang
- 7 Lagerabgang
- 8 Mindestbestand

Wenn Sie ein Programm angewählt haben, geben Sie zuerst die neuen Daten ein, bestätigen mit der Taste Zwischensumme und wählen dann den zu programmierenden Artikel entweder mit einer Direkt-Artikel-Taste oder durch Eingabe der Nummer auf die Taste PLU aus. Danach können Sie in derselben Abfolge weitere Daten programmieren. Beenden Sie den Programmiermodus mit der Taste Zwischensumme.

Ablaufdiagramm:

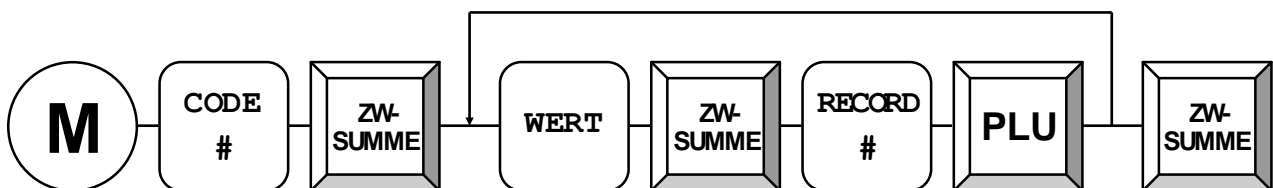

Beispiel: Preis von Artikel 5 auf 2,00 EUR ändern:

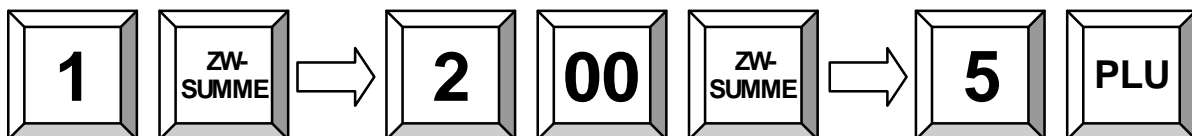

Beispiel: Name von Artikel 5 ändern zu ABC:

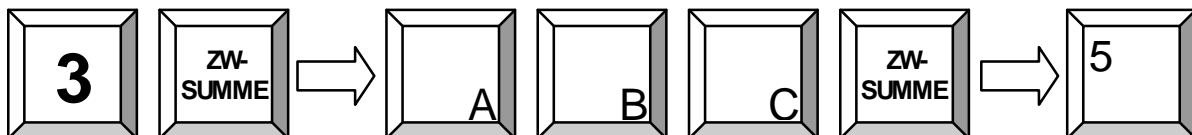

Beispiel: Addiere 10 Stück zum Lager von Artikel 5:

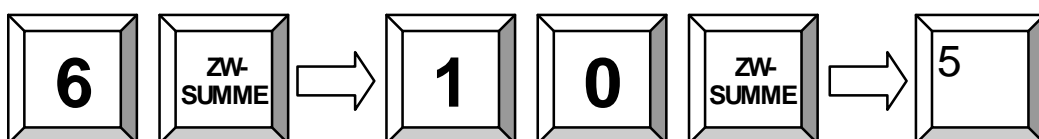

10.3 Daten-Programmierung

Drücken Sie in Betriebsart P die Taste TYP, um eine Liste aller programmierbaren Funktionen anzuzeigen. Wählen Sie nun mit den Cursor-Tasten eine Funktion aus und bestätigen Sie nochmals mit der Taste TYP. Alternativ können Sie die Nummer der zu programmierenden Funktion auch direkt auf die TYP-Taste eingeben. Diese Nummer wird in der Liste am Ende jeder Zeile in Klammern angezeigt.

Beachten Sie bitte die Programmierung der Systemtasten. Standardmäßig liegt die TYP-Funktion auf der Taste PLU. Es können nur solche Funktionen programmiert werden, die vorher in der Konfiguration mit dem PC aktiviert wurden. Folgende Funktionen sind prinzipiell möglich:

1	Parameter	30	Benutzerberichte
2	Optionen	31	Saldo-Funktionen
3	Zeitzone	32	Tische
4	Wochentag Zonen	33	Zimmer
5	Monatstag Zonen	34	Konten
6	Datum Zonen	36	Zusatztexte
7	Bon Kopfzeilen	38	Bew irtungsbeleg
8	Bon Fußzeilen	39	Tastatur 1
9	Beleg Kopfzeilen	40	Makros
10	Beleg Fußzeilen	41	Menüs
11	Allgemeine Texte	42	Preisebenen
12	Fehlermeldungen	43	Transaktionen
13	Allgemeine Meldungen	44	Spezielle Umsätze
14	Wochentage	45	Fensterauswahl
15	Monate	46	Zubereitung/Beilagen
16	Zähler	47	Aktionen
17	Gesamtumsatz	48	Tara Tabellen
18	Obergruppen	49	Tastatur 2
19	Warengruppen	97	IP Adresse
20	Artikel	98	Passwort
21	Steuern	99	Kassen im Netzwerk
22	Bediener	200	Tischplan bearbeiten
23	Verkäufer	201	Tischplan rücksetzen
24	Zahlungsarten	202	Tischplan löschen
25	Kassenladen	205	Daten lesen von USB-Stick
26	Ein-/Auszahlungen	206	Daten schreiben auf USB-Stick
27	Zu-/Abschläge	210	Initialisierung GSM Modul
28	Korrekturen	305	Programm Version drucken
29	Fremdw ährungen	306	Initialisierung Druckerlogo

Nachdem Sie eine Funktion zur Programmierung ausgewählt haben, wird automatisch der erste Datensatz (Record) angezeigt. Sie können durch Eingabe der Datensatznummer auf die Taste X (Multiplikation) zu jedem beliebigen Datensatz springen. Wenn Sie die Taste X (Multiplikation) ohne Eingabe drücken, gelangen Sie zum nächsten Datensatz.

Das zu programmierende Datenfeld können Sie mit den Kursortasten SEITE AUF, SEITE AB, BILD AUF oder BILD AB auswählen. Wenn das entsprechende Feld aktiviert ist, geben Sie die neuen Daten ein und bestätigen mit ENTER. Dabei wird automatisch ein Kontrollstreifen mit den geänderten Daten ausgedruckt.

Um mit der Programmierung fortzufahren, wiederholen Sie die oben genannten Schritte. Sie beenden die Programmierung durch nochmaliges Drücken der Taste TYP ohne Eingabe.

Ablaufdiagramm:

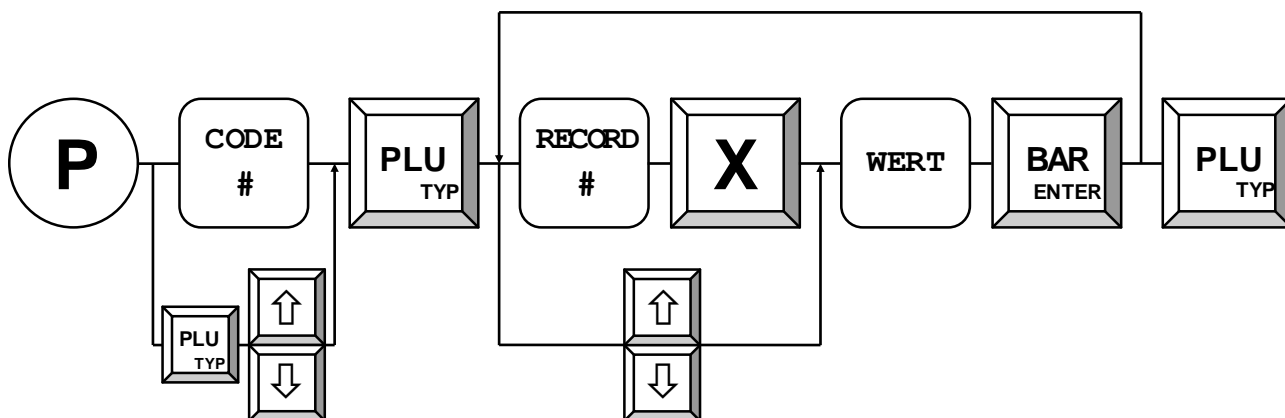

Beispiel: Steuerrate 1 ändern auf 9.00 %:

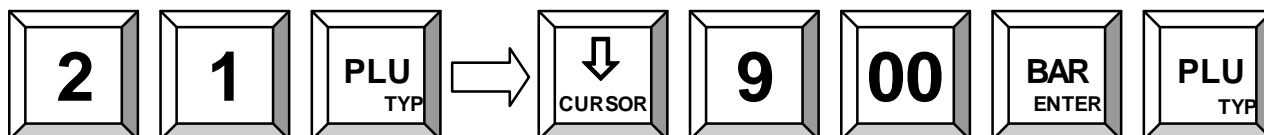

10.4 Scanning

Wenn in der Konfiguration Scancodes aktiviert sind, können im P-Mode neue Artikel angelegt bzw. alte gelöscht werden. Das Anlegen von Artikeln ist auch während der Registrierung in R-Mode möglich. Zusätzlich gibt es seine Reihe von Funktionen zur Artikelpflege, welche in M oder P-Mode aufgerufen werden können.

Es ist möglich maximal zwei Scanner an die Kasse anzuschließen. Sie werden über die Parameter 56 und 57 programmiert, Option 78 definiert die Überprüfung der Check-Summe beim Scannen.

ARTIKEL ANLEGEN während der Registrierung

Wenn Option 79 gesetzt ist, fragt die Kasse nach dem Scannen eines unbekanntes Barcodes, ob dieser neu angelegt werden soll. Durch Drücken der Taste KORREKTUR wird der gescannte Code verworfen, mit der Taste ZW-SUMME wird er bestätigt. Die Kasse erwartet dann folgende Eingaben:

- 1 – PREIS – Bestätigen Sie Ihre Eingabe mit der Taste ZW-SUMME.
- 2 – WG-ZUORNUNG + ZW-SUMME
- 3 – BEZEICHNUNG + ZW-SUMME (nur wenn Option 80 gesetzt)

HINWEIS:

Ab Version XX030605 ist es auch möglich, den Preis direkt auf eine Warengruppen-taste einzugeben, anstatt die Eingaben einzeln mit ZW-Summe zu bestätigen.

ARTIKEL ANLEGEN im Programmiermode

Im Programmiermodus 20 (Artikel-Programmierung) kann der Barcode entweder gescannt oder über die Taste X manuell eingegeben werden. Wenn der Code noch nicht in der Datenbank vorhanden ist, fragt die Kasse, ob er neu angelegt werden soll. Bestätigen Sie diese Abfrage mit der Taste ENTER.

ARTIKEL LÖSCHEN im Programmiermode

Im Programmiermodus 20 (Artikel-Programmierung) können einzelne Artikel (Barcodes) auch gelöscht werden. Wählen Sie dazu den betreffenden Artikel aus und geben ein 0 + X (Multiplikation). Die Kasse fragt, ob der aktuelle Artikel gelöscht werden soll, bestätigen Sie mit ENTER. Beachten Sie, dass die Artikel vorerst nur als gelöscht markiert werden. Der belegte Speicher wird erst nach Ausführen der Funktion ARTIKEL-PLEGE freigegeben.

ARTIKEL-PLEGE

Zum schnelleren Auffinden von Artikeln im Speicher wird von der Kasse eine so genannte INDEX-Datei geführt. Diese enthält alle Scancodes in geordneter Reihenfolge. Da die maximale Anzahl von Artikeln sehr groß sein kann (max. 50.000), werden neu angelegte Artikel nicht sofort in den Index einsortiert, sondern zunächst in einer separaten UPDATE-Datei gespeichert. Diese Datei kann maximal halb so groß sein wie der gesamte noch freie Artikelspeicher. Wenn z.B. noch 100 Artikel frei sind, können maximal 50 Artikel zwischengespeichert werden, bevor die Aufforderung zum Re-Indizieren kommt.

Achten Sie bitte darauf, die UPDATE-Datei nicht zu groß werden zu lassen (max. 1000 Einträge), da sonst die Verarbeitungsgeschwindigkeit beim Scannen neuer Artikel sinkt.

Die Artikel-Pflege-Programme werden in M-Mode durch Eingabe der entsprechenden Funktionsnummer + ZW-Summe gestartet. Alternativ ist auch ein Aufruf in P-Mode über die Taste TYP möglich:

100 – ZUSAMMENFASSEN und LÖSCHEN

Durch dieses Kommando werden alle neu angelegten Artikel aus der UPDATE-Datei in die Artikeldatei einsortiert. Weiterhin werden alle als gelöscht markierten Artikel endgültig aus der Datenbank entfernt und der Speicher damit freigegeben.

101 – ZUSAMMENFASSEN

Durch dieses Kommando werden alle neu angelegten Artikel aus der UPDATE-Datei in die Artikeldatei einsortiert.

102 – LÖSCHEN

Durch dieses Kommando werden alle als gelöscht markierten Artikel endgültig aus der Datenbank entfernt und der Speicher damit freigegeben.

103 – STATUS PRÜFEN

Es wird die Anzahl aller Artikel in der Datenbank und in der UPDATE-Datei angezeigt und ausgedruckt.

255 – LÖSCHEN DER GESAMTEN ARTIKEL-DATEI

Dieses Kommando löscht die gesamte Artikel-Datei (nur möglich in P-Mode). Beachten Sie bitte, dass dabei auch die Artikel-Umsätze und Lagerbestände unwiderruflich gelöscht werden!

ARTIKEL MIT SCANCODE AUF TASTATUR

Auch Artikel mit Scancode können als Direkt-Tasten auf die Tastatur gelegt werden. Da in der Tastaturliste aber die Artikel-Datensatznummer und nicht der Scancode gespeichert wird, sind hierbei einige Punkte zu beachten:

1. Die Artikel-Pflege sollte entweder am Computer oder an der Kasse durchgeführt werden, nicht aber an beiden parallel, um Probleme durch unterschiedliche Index-Dateien zu vermeiden.
2. Bei der Programmierung von Artikeltasten in QProg muss als Codenummer der Scancode eingegeben werden.
3. Bei der Programmierung von Artikeltasten an der Kasse muss ebenfalls der Scancode eingegeben werden. Normale Tastencodes haben maximal 5 Stellen. Die Kasse erkennt einen Scancode, wenn mehr als 5 Stellen eingegeben werden. Das bedeutet, wenn Sie z.B. einen Scancode 123 programmieren wollen, müssen Sie 000123 eingeben. Von der Kasse wird dieser neue Code dann automatisch an der richtigen Datensatz-Position einsortiert. Zur Kontrolle wird die Datensatz-Nummer im Display angezeigt.

ARTIKEL MIT SCANCODE IN KOMBINATION MIT TISCHEN

Im Tischspeicher wird immer die Index-Nummer eines Artikels gespeichert. Aus diesem Grund ist es nicht erlaubt, Artikel zu löschen oder neu anzulegen, so lange noch offene Tische existieren, weil dadurch die Reihenfolge der Index-Datei verändert werden würde, was eine falsche Artikelzuordnung auf der Rechnung zur Folge hätte.

10.5 Programmversion und Testroutinen

Die POS QTouch 10 besitzt eine Reihe von Testroutinen, um einzelne Komponenten zu testen und Informationen über die installierte Programmversion auszudrucken.

Geben Sie in Betriebsart P die entsprechende Programmnummer ein und bestätigen Sie mit der Taste TYP. Bitte beachten Sie dabei die Programmierung der Systemtasten. Standardmäßig liegt die TYP-Funktion auf der Taste PLU.

Folgende Testroutinen stehen zur Verfügung:

- 302 Display-Test
- 305 Ausdruck Programmversion
- 306 Initialisierung externer Drucker
- 400 Transaktionstest Direktverkauf
- 401 Transaktionstest Tische

Beispiel: Aktuelle Programmversion ausdrucken (nur in P):

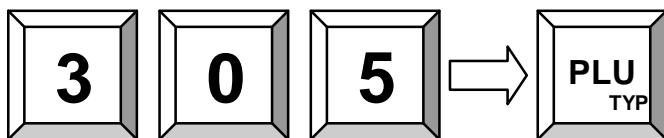

```

-----
F: 1v-WE
P: QC061010
C: QTouch 10
RAM: 8192K
SERIAL#: 1234567
MAC: 00 16 4B 00 01 0D
-----

```

11. Trainingsmodus

Im Trainingsmodus können Sie alle Funktionen der POS QTouch 10 beliebig testen, ohne dass die Umsätze in den Berichten verbucht werden. Die Umsatzspeicher werden nicht verändert, alle Zähler bleiben konstant. Bitte beachten Sie, dass im Trainingsmodus automatisch alle Bons mit der Aufschrift „Training“ gekennzeichnet werden.

Der Trainingsmodus wird aktiviert, indem ein als „Training“ programmierter Bediener am System angemeldet wird. Er bleibt solange aktiv, bis dieser Bediener wieder abgemeldet wird. Im Trainingsmodus haben Sie vollen Zugriff auf alle Registrier- und Programmierfunktionen zu Test- und Schulungszwecken.

12. Gebrauchshinweise

12.1 Benutzung des Touch-Screens

Der Touch-Screen darf nur mit den Fingern bedient werden. Die Verwendung von Kugelschreibern oder anderen spitzen Gegenständen kann zu Beschädigungen der Oberfläche führen. Für solche Schäden wird keine Haftung übernommen.

12.2 Kalibrierung des Touch-Screens

XXXXX

12.3 Stromversorgung und Interfaces

Zur Stromversorgung der POS QTouch 10 darf nur das mitgelieferte Netzteil benutzt werden. Die Verwendung anderer Netzteile kann das Kassensystem beschädigen. Für solche Schäden wird keine Haftung übernommen.

Die Interface-Verbindungen sollten grundsätzlich nur im ausgeschalteten Zustand gesteckt werden. Beachten Sie bitte auch die maximal zulässigen Kabellängen von 5 Meter für USB und 15 Meter für RS232.

12.4 Reinigung und Pflege

Zur Reinigung Ihrer POS QTouch 10 benutzen Sie bitte nur ein trockenes fusselfreies oder leicht feuchtes Tuch. Trennen Sie das System vor der Reinigung unbedingt vom Stromnetz. Benutzen Sie auf keinen Fall lösungsmittel- oder benzinhaltige chemische Reinigungsmittel.

Besondere Vorsicht ist bei der Reinigung des Displays geboten. Achten Sie darauf, dass die Oberfläche nicht zerkratzt wird und keine Flüssigkeiten in das Gehäuse eindringen können.

Bei stärkerer Verschmutzung kann ein angefeuchtetes Tuch verwendet werden. Zum Anfeuchten des Tuches sind warmes Wasser, ein Bildschirmreiniger oder Wasser mit Zusatz von Isopropanol geeignet. Dabei nie die Flüssigkeit direkt auf den Touchscreen bringen, sondern lediglich das Tuch anfeuchten! Das Tuch darf nicht nass, sondern nur feucht sein.

In Anwendungsbereichen mit höherem Verschmutzungsgrad sollte ein Wet-Cover zum Schutz des Touchscreens eingesetzt werden (wird von Firma QUORION angeboten).

12.5 Service und Wartung

Die QUORION QTouch 10 enthält keine Komponenten, die vom Benutzer selbst gewartet oder repariert werden können. Bitte überlassen Sie alle Wartungsarbeiten und Reparaturen Ihrem qualifizierten QUORION-Fachhändler. Unerlaubte Manipulationen am Gerät können einen Verlust der Garantieansprüche nach sich ziehen.

13. Fehlermeldungen

Die Fehlermeldungen werden bei diesem Model direkt auf dem Display dargestellt. Bitte nutzen Sie zur Klärung diese Bedienungsanleitung.

14. Informationen zur EMV und Sicherheit

CE Konformität

Diese QUORION Kasse entspricht der EMV Richtlinie 2004/108 der Europäischen Gemeinschaft.

Die Kasse erfüllt folgende technische Normen:

- EN 55022 – „Grenzwerte und Messverfahren der Funkstöreeigenschaften
Charakteristiken für Geräte der Informationstechnik“
- EN 55024 – „Grenzwerte und Messverfahren der Störfestigkeitseigenschaften –
Charakteristiken für Geräte der Informationstechnik“
- EN 60950 – „Sicherheit von Einrichtungen der Informationstechnik“

Eine „Konformitätserklärung“ in Übereinstimmung mit den oben aufgeführten Richtlinien und Standards ist abgegeben worden und kann bei der:

QUORION Data Systems GmbH
An der Klinge 6
99195 Erfurt
(E-Mail: info@quorion.de ; Web: www.quorion.de)

eingesehen werden.

ANMERKUNG:

Wenn die Kasse in ein System mit anderen Geräten und Bauteilen installiert wird, müssen alle anderen Geräte und Bauteile EMV normgerecht sein.

Für die Einhaltung der Konformität zur EMV Richtlinie 2004/108/EG und den nationalen EMV Gesetzen für installierte Systeme und Systemkomponenten ist der Systemintegrator verantwortlich.

Notizen: